

PHILIPS

All-in-One Water Dispenser

ADD5980M



EN User Manual 01
ES Manual del usuario 12
FR Manuel d'utilisation 23

IT Manuale utente 34
PT Manual do usuário 46

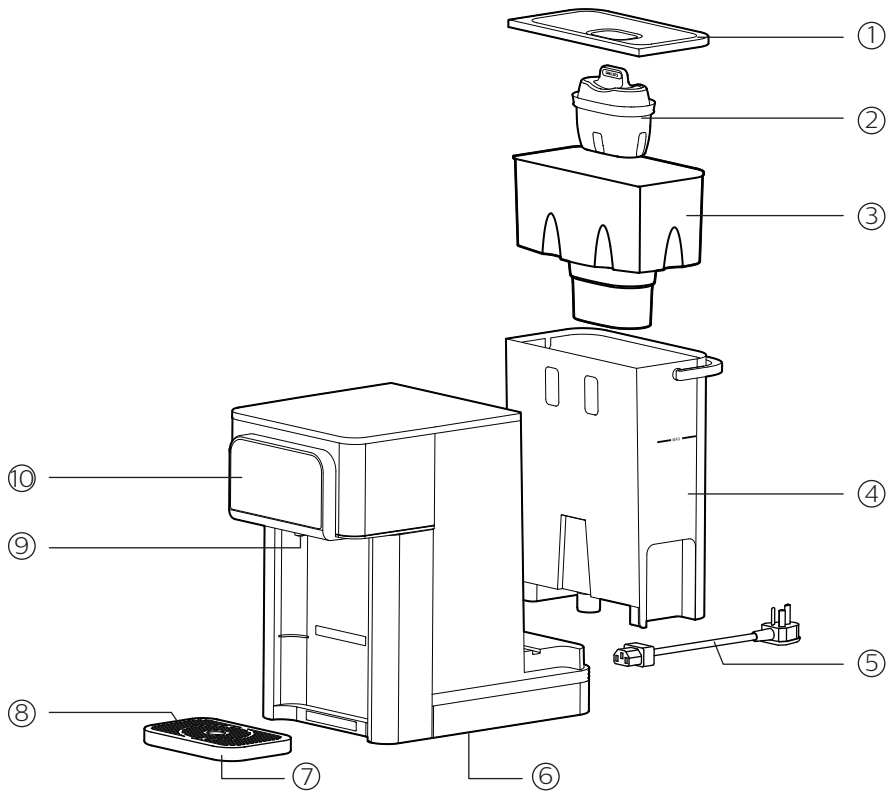

EN

- ① Water tank cover
- ② Filter
- ③ Inner water tank
- ④ Water tank
- ⑤ Power cord
- ⑥ Main body
- ⑦ Drip tray
- ⑧ Drip tray plate
- ⑨ Nozzle
- ⑩ Control Panel

ES

- ① Cubierta del depósito de agua
- ② Filtro
- ③ Depósito de agua interior
- ④ Depósito de agua
- ⑤ Cable de alimentación
- ⑥ Cuerpo principal
- ⑦ Bandeja de goteo
- ⑧ Plato de la bandeja de goteo
- ⑨ Boquilla
- ⑩ Panel de control

FR

- ① Capot du réservoir d'eau
- ② Filtre
- ③ Réservoir d'eau intérieur
- ④ Réservoir d'eau
- ⑤ Cordon d'alimentation
- ⑥ Corps principal
- ⑦ Égouttement
- ⑧ Plateau d'égouttement
- ⑨ Buse
- ⑩ Panneau de commande

PT

- ① Tampa do depósito de água
- ② Filtro
- ③ Depósito de água interno
- ④ Depósito de água
- ⑤ Cabo de alimentação
- ⑥ Corpo do aparelho
- ⑦ Bandeja coletora
- ⑧ Placa da bandeja coletora
- ⑨ Bocal
- ⑩ Painel de controlo

IT

- ① Coperchio del serbatoio dell'acqua
- ② Filtro
- ③ Serbatoio acqua interno
- ④ Serbatoio acqua
- ⑤ Cavo alimentazione
- ⑥ Corpo principale
- ⑦ Vaschetta raccogliogocce
- ⑧ Vassoio della vaschetta raccogliogocce
- ⑨ Ugello
- ⑩ Pannello di comando

1. Important

Necessary precautions must be taken when using electrical appliances, and these include the following:

- Keep the power cord out of reach of children.
- The appliance is not to be used by persons (including children) with reduced physical, sensory or mental capabilities, or lack of experience and knowledge, unless they have been given supervision or instruction.
- Children being supervised not to play with the appliance.
- Install the appliance according to the installation instructions in this user manual.
- Use in a well ventilated area. This appliance emits hot steam.
- Ensure that the power cord does not come into contact with hot surfaces.
- Never place the appliance body, plug or power cord in water or other liquids. Always wipe clean with a damp cloth.
- Always ensure that your hands are thoroughly dry before using or adjusting the switches on the appliance, or before touching the power plug or power connections.
- Do not obstruct the ventilation on the sides of the appliance.
- This product is intended to filter tap water only. Do not put water of unknown quality or that has been microbiologically impaired into the product. Use only cold or room temperature water. Do not use for the preparation of baby food.
- Consume filtered water within 24 hours.
- Never use the appliance if the power cord or plug are damaged or if the appliance itself is faulty.
- This appliance is designed for filtering, chilling and heating water. Please do not use the appliance to chill other liquids as this will damage the appliance and void the warranty.
- Do not clean with solvents or harsh chemicals.
- Do not operate appliance with a damaged cord, plug or after the appliance has malfunctioned or been damaged in any manner. If the cord is damaged it must be changed by a qualified person to avoid a hazard.
- Do not fill the appliance with hot water. The applicable inlet water temperature is 5-30°C.
- Do not remove filter whilst the appliance is running.

- At first use or after the appliance has been completely drained of water in all tanks, ensure the instructions for first use are followed.
 - The appliance is designed for domestic and small office use only. It should not be used for commercial purpose.
 - During the first-time usage, it will need several minutes to fill the cold water tank so no water comes out yet when you dispense cold water.
 - After plug in, please press the Power Button to turn on the appliance and control panel.
 - This appliance is intended to be used in household and similar applications such as:
 - staff kitchen areas in shops, offices and other working environments;
 - by clients in hotels, motels and other residential type environments;
 - bed and breakfast type environments;
 - farm houses.
 - Appliances normally cleaned after use and not intended to be immersed in water for cleaning, state that the appliance must not be immerse.
 - The appliance shall not be placed in a cabinet when in use.
 - Cleaning and user maintenance shall not be made by children without supervision.
-
- **The heating element surface is subject to residual heat after use.**
 - **Appliance outlet and other items may be hot after cycle.**
 - **Be cautious of the hot steam when dispensing water $\geq 40^{\circ}\text{C}$.**
 - **WARNING: Do not locate multiple portable socket-outlets or portable power supplies at the rear of the appliance**

2. Parts and features

This is a water dispenser. With instant heating technology, it provides hot water with different temperatures within seconds. The chilled water can be down to 8°C on demand.

Thanks to Philips Micro X-Clean filter, you can always enjoy the crisp and pure tasting water at home.

Control panel



On/Off Button

Press to activate the appliance. Long press for 3 seconds to deactivate the appliance.



Safety Lock

When hot water $\geq 40^{\circ}\text{C}$ is chosen, press to unlock before pressing the dispense button. Press to lock the appliance.



Dispense Button

Press to start or stop dispensing. Long press for 3 seconds to continuously dispense 1L of water at the temperature you selected.



Descal Indicator/Button

Lights up when it is time to descale. Long press for 3 seconds to start the descaling process. During descaling, press Dispense Button to pause, and press Descal or Dispense Button to restart.

Note: detailed descale procedure please refer to the instruction in chapter 5. The descale process cannot be stopped till it is finished.



Cooling Indicator

Lights up when the water is being cooled, and turns off when the cooling is done.



Water Shortage Indicator

Flashes when there is not enough water in the water tank. Please fill the water tank. The light will turn off.



Filter Lifetime Indicator

Flashes: the filter is about to reach the end of life.
Lights up constantly: the filter reaches the end of life.



Water Temperature Selection

Keep pressing one of the buttons to choose through settings.



Water Volume Selection

Keep pressing one of the buttons to choose through settings.



Filter Lifetime Reset

Long press both buttons for 3 seconds to reset the filter lifetime. The filter lifetime indicator turns off.



Switch off the cooling system

Long press both buttons for 3 seconds to turn off/turn on the cooling system. After the cooling system is turned off, select cold water temperature to dispense ambient water.

Main technical specifications

Product model	ADD5980M
Filter model	Micro X-Clean: AWP210 (1-pack) AWP211 (3-pack) AWP212 (6-pack)
Rated voltage	220-240V~
Rated frequency	50-60Hz
Rated power consumption	Total: 2200W; Heating: 2100W; Cooling: 70W
Applicable water source	Municipal tap water

3. Installation

Before using the appliance for the first time

- Remove all packaging.
- Remove the tank lid and extract the inner water tank and water tank. Wash rinse and dry thoroughly.
- Clean the appliance as per the first time cleaning instruction in chapter 5.

WARNING: PLEASE DO NOT DISASSEMBLE THIS APPLIANCE YOURSELF. ELECTRIC ELEMENTS WILL BE EXPOSED AND THERE IS A RISK OF ELECTRIC SHOCK.

Positioning of appliance

- Do not install this appliance in a very damp or hot place, near heat source.
- Place appliance on a flat and even surface.
- Do not use this appliance outdoors. This appliance is only suitable for use indoors.
- **WARNING: DO NOT INSTALL THIS APPLIANCE IN DIRECT SUNLIGHT.**
- Ensure that the ventilation on both sides is never blocked or covered.

4. How to use

Fill water tank through to the “MAX” mark; water will flow through the filter at a set rate and may take some time due to the action of the filter cartridge.

1. Plug in. Press the Power Button. The power button will light up and the appliance is ready to work. (A-1)
2. Adjust the height of the drip tray to accommodate the size of the mug used. There are 2 height options. (A-2)
3. Place mug or glass on drip tray.
4. Select the desired temperature and volume. (A-3)
5. Press the Safety Lock Button to unlock the appliance (not applicable for chilled water). (A-4)
6. Press the Dispense Button to start dispensing. (A-5)



A-1

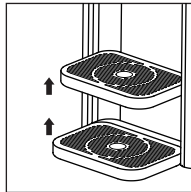

A-2

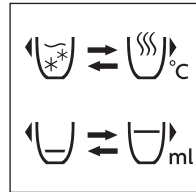

A-3

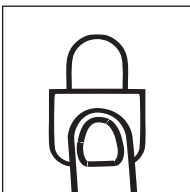

A-4

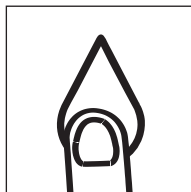

A-5

Note

- Pressing any button during dispensing can stop the cycle. Once the cycle has stopped it cannot be continued. A new cycle must be started.
- The appliance will automatically go to sleep mode if no operation within 1 minute. Touch any button can wake up the appliance.
- The total filtered (not chilled) capacity for this appliance is 1.4L as long as both the inner water tank and the water tank are kept topped up.

5. Clean and maintenance

First time cleaning

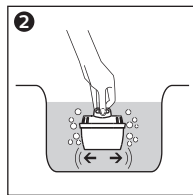
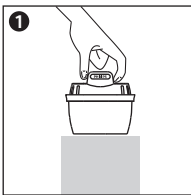

1. Preparing the filter cartridge

- Remove the packaging. It is common that its surface may have some carbon powder, this is normal. These particles are harmless and are washed off during the preparation process.
- Soak the filter cartridge in clean water for 15 minutes. Shake the filter cartridge slightly to wash the carbon powder on the surface.



2. Preparing the appliance

- Remove the inner water tank.
- Ensure the seal ring is installed correctly.
- Press the filter cartridge into the the inner water tank. Ensure it is firmly secure. (B-1)
- Reinsert the inner water tank into the water tank.
- Attach the power cord to the socket at the base of the appliance. (B-2)
- Fill the water tank with 2L of cold tap water and refit the water tank into the appliance.
- Place drip tray and drip tray plate on the front of the appliance. (B-3)
- Place a jug or vessel under the dispense outlet.
- Plug the power cord into the mains socket and turn on.

- Press  to choose cold water. Long press  for 3 seconds. Dispense cold water till the water tank is empty.
- Discard the water dispensed. Your appliance is now ready to use.

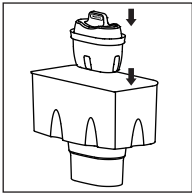

B-1

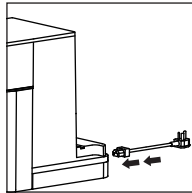

B-2

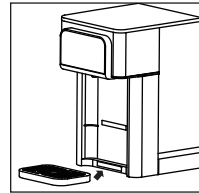

B-3

Cleaning

ATTENTION: NEVER PLACE THE APPLIANCE BODY, PLUG OR POWER CORD IN WATER OR OTHER LIQUIDS. ALWAYS WIPE CLEAN WITH A DAMP CLOTH.

- Always switch off and unplug appliance before cleaning.
- Wash, rinse and dry the inner water tank, water tank and the tank lid regularly, at least when the filter cartridge is replaced.
- For hygiene and safety reasons you should always clean the inner water tank, water tank and tank lid if it has been unused or in storage for longer than 2 weeks.

Descaling

- For safe and efficient operation of your appliance it is important to descale regularly.
- Untreated scale deposits prevent the element conducting heat efficiently and may affect its performance.
- The Descale Indicator/Button lights up when the appliance requires the descale process. You can not dispense water at or above 40°C until you perform descaling. You can only dispense cold or ambient water.
- Ensure the water tank is empty and filter is removed before starting descale process.

Descal Procedure

1. Remove the filter and the inner water tank.
2. Fill water tank with no less than 2 liters of 1:20 citric acid solution (1g citric acid powder per 20ml water).
3. Place jug under dispense nozzle.
4. Long press the Descale Button for 3 seconds. (C-1)

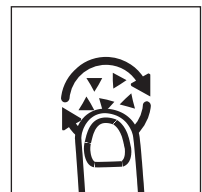

C-1



5. The Descale Button will flash and the appliance will run a descale process. It will need around 30 mins. Caution: Dispense solution will be hot.
6. When the water tank is empty, refill with 2 liters of cold water and long press the Descale Button again.
7. The appliance will run a cleaning cycle. Caution: Dispense solution will be hot.
8. The Descale Button will turn off once complete.
9. Re-insert the filter after descale process is complete.

Note

- During descaling, press Dispense Button to pause, and press Descale or Dispense Button to restart.
- The descale process cannot be stopped till it is finished.
- When it is time to descale, you can not dispense water at or above 40°C until you perform descaling. You can only dispense cold or ambient water.

Replacing the filter cartridge

To ensure the best performance, please change the filter cartridge according to the Filter Lifetime Indicator, or the suggested replacement cycle.

- Please clean and install the filter cartridge as per the first time cleaning instruction above.
- Reset the filter lifetime by long press  and  for 3 seconds.

Model	Suggested Replacement Cycle
AWP210/AWP211/AWP212	After 100 liters or every 30 days, whichever comes first.



Filter lifetime indicator flashes: the filter is about to reach the end of life.

Filter lifetime indicator lights up constantly: the filter reaches the end of life.

Note

- Water is a foodstuff. We recommend using the filtered water within 1 day. If the appliance is not used for more than 72 hours fill it twice with cold water and empty the water before continuing to use it normally.
- Do not overfill the water tank, do not fill above the “max” fill to avoid risk of water overflow in the raw water tank.

6. Trouble shooting

Problem	Possible causes	Solutions
The display panel does not light up	The appliance is in sleep mode.	Touch any button to wake up the appliance.
	The appliance is not connected with power.	Plug in the power plug, and press the power button to turn it on. If it does not work, please contact consumer care.
The appliance does not dispense hot water.	The appliance is not connected with power.	Plug in the power plug, and press the power button to turn it on.
	There is no water in the water tank.	Fill up the water tank.
	The dispense button is locked.	Press the safety lock button to unlock.
	The appliance requires descaling.	Descalc according to the instruction in chapter 5.
Leakage of the water tank.	The water tank is filled beyond the maximum water level.	Fill the water tank up to the maximum water level. If leakage continues, please contact consumer care.
Water drips from the outlet.	The water tank is filled beyond the maximum water level.	Fill the water tank up to the maximum water level.
	There is condensed water on the display after dispensing hot water.	Wipe the panel with a dry cloth.
The appliance does not dispense cold water.	The appliance is not connected with power.	Plug in the power plug, and press the power button to turn it on.
	There is no water in the water tank.	Fill up the water tank.
	During the first use, the cold water tank is not filled yet.	Follow the first time cleaning instruction in chapter 5.
	The cooling system is turned off.	Long press  and  for 3 seconds to turn on the cooling system. After the cooling system is turned on, you will hear the cooling sound, and the Cooling Indicator will light up. If it does not work, please contact consumer care.
Unstable water flow.	Limescale builds up in the heating element.	Follow the descaling instruction to descale.
Slow water flow.	Limescale builds up in the heating element.	Follow the descaling instruction to descale.
	There is air in the water pump.	Fill up the water tank.
Water shortage indicator flashes.	There is no water in the water tank.	Fill up the water tank.
	The filter is blocked.	Replace with a new filter cartridge.

Odd taste of the water.	The appliance is not cleaned thoroughly after descaling.	Follow step 6-9 in chapter 5 descale instruction to clean the appliance.
	The filtered water is not used for a long time.	Discard the remaining water in the water tank and refill with fresh tap water.
	The filter has reached the end of life.	Please replace with a new filter cartridge.
Safety lock does not work	The safety lock function is turned off.	Long press the safety lock button for 10s to turn it on.
Safety Lock and 90°C flash, with a buzzing sound	The heating element is abnormal.	Cut off the power and wait for 5 minutes. Plug in again and descale according to the instruction in chapter 5. If this does not resolve the problem, please contact consumer care.
Safety Lock and 200/250ml flash, with a buzzing sound	The inlet water temperature sensor is abnormal.	Please contact consumer care.
Safety Lock flashes, with a buzzing sound	Display malfunction.	Please contact consumer care.
Safety Lock and 100°C flash, with a buzzing sound	Overheating.	Cut off the power and wait for 5 minutes. Plug in again and descale according to the instruction in chapter 5. If this does not resolve the problem, please contact consumer care.

7. Guarantee and service

If you need information or if you have any problems, please visit the Philips website at www.philips.com or contact the consumer care center in your country. If there is no consumer care center in your country, go to the local dealer.

8. Packing list

Water dispenser	x1
Filter cartridge	x1
Drip tray	x1
User manual	x1
Power cord	x1
Quick start guide	x1



This symbol on the products and accompanying documents means that used electrical and electronic products should not be mixed with general household waste.

For proper disposal or treatment, recovery and recycling, please take these products to  designated collection points where they will be accepted on a free of charge basis. In some countries you may be able to return your products to your local retailer upon the purchase of a new product. Disposing of this product correctly will help you save valuable resources and prevent any possible effects on human health and the environment, which could otherwise arise from inappropriate waste handling. Please contact your local authority for further details of your nearest collection point for WEEE. Penalties may be applicable for the incorrect disposal of this product in accordance with national legislation.

Please keep this user manual for future reference

1. Importante

Al utilizar aparatos eléctricos hay que tomar las precauciones necesarias, que incluyen:

- Mantener el cable de alimentación fuera del alcance de los niños.
- El equipo no puede ser usado por personas (incluidos niños) con capacidades reducidas tanto físicas como sensoriales o mentales, o falta de experiencia y conocimientos, a no ser que se les haya facilitado supervisión o instrucciones.
- Los niños tienen que supervisarse para que no jueguen con el equipo.
- Instale el aparato de acuerdo con las instrucciones de instalación de este manual de usuario.
- Utilícelo en un área bien ventilada. Este aparato emite vapor caliente.
- Asegúrese de que el cable de alimentación no entre en contacto con superficies calientes.
- No ponga el cuerpo del aparato, el enchufe o el cable de alimentación en agua u otros líquidos. Limpie siempre con un paño húmedo.
- Asegúrese siempre de tener las manos secas antes de usar o ajustar los interruptores del aparato, o antes de tocar el enchufe o las conexiones eléctricas.
- No obstruya la ventilación en los laterales del aparato.
- Este producto está destinado solo a filtrar el agua del grifo. No introduzca en el producto agua de calidad desconocida o deteriorada microbiológicamente. Use solo agua fría o a temperatura ambiente. No lo utilice para preparar alimentos para bebés.
- Consuma el agua filtrada dentro de 24 horas.
- No utilice nunca el aparato si el cable de alimentación está dañado o el propio aparato presenta defectos.
- Este aparato está diseñado para filtrar, enfriar y calentar agua. Por favor no use el aparato para enfriar otros líquidos puesto que dañará el aparato y anulará la garantía.
- No limpie el aparato con disolventes o productos químicos agresivos.
- No utilice el aparato con un cable o un enchufe dañados o si el aparato ha funcionado mal o se ha dañado de alguna manera. Si el cable está dañado, una persona cualificada debe cambiarlo para evitar una situación de peligro.
- No llene el aparato con agua caliente. La temperatura del agua de entrada aplicable es de 5-30°C.
- No retire el filtro mientras el aparato esté en funcionamiento.
- En el primer uso, o tras vaciar por completo el agua de todos los depósitos, asegúrese de seguir las instrucciones de primer uso.

- El aparato está diseñado solo para uso doméstico y en pequeñas oficinas. No debe utilizarse para fines comerciales.
 - Durante el primer uso, necesitará varios minutos para llenar el depósito de agua fría, por lo que todavía no sale agua cuando se dispensa agua fría.
 - Después de enchufarlo, pulse el botón de encendido para encender el aparato y el panel de control.
 - Este equipo está pensado para ser usado en hogares y tiene aplicaciones similares tales como:
 - áreas de cocina, oficinas y otros ambientes de trabajo.
 - Entornos de clientes de hotel, moteles y otros entornos residenciales similares
 - Entornos similares a "bed&breakfast"
 - casas rurales.
 - Los aparatos eléctricos para su limpieza durante su uso, no deben sumergirse en agua, por lo que el aparato no debe ser sumergido en agua.
 - El equipo no tiene que colocarse dentro de un armario en uso.
 - La limpieza y mantenimiento no podrá realizarse por parte de niños sin supervisión.
-
- **La superficie de del elemento calefactor está sometida a un calor residual después del uso.**
 - **La salida del aparato y otros elementos pueden estar calientes después del ciclo.**
 - **Tenga cuidado con el vapor caliente al dispensar agua $\geq 40^{\circ}\text{C}$.**
 - **ADVERTENCIA: No coloque porta-enchufes múltiples o fuentes de alimentación portátiles detrás del equipo.**

2. Partes y funciones

Este aparato es un dispensador de agua. Con tecnología de calentamiento instantáneo, proporciona agua caliente con diferentes temperaturas en cuestión de segundos. El agua fría puede bajar hasta 8°C bajo demanda. Gracias al filtro Micro X-Clean de Philips siempre podrá disfrutar en casa de un agua sabor fresco y puro.

Panel de control



Botón de encendido

Pulse para encender el aparato. Pulse prolongadamente durante 3 segundos para desactivar el aparato.



Bloqueo de seguridad

Al seleccionar agua caliente $\geq 40^{\circ}\text{C}$, pulse para desbloquear antes de pulsar el botón dispensador. Pulse para bloquear el aparato.



Botón dispensador

Pulse para iniciar o detener la dispensación. Mantenga pulsado tres segundos para dispensar de forma continua un litro de agua a la temperatura seleccionada.



Indicador/Botón de descalcificación

Cuando llega el momento de descalcificar se enciende una luz. Mantenga pulsado durante tres segundos para iniciar la descalcificación. Durante este proceso pulse el botón dispensador para hacer una pausa, y pulse el botón de descalcificación o de dispensación para reiniciar. Nota: consulte el procedimiento de descalcificación detallado en el capítulo 5. El proceso de descalcificación no puede detenerse hasta que haya finalizado.



Indicador de refrigeración

Se enciende cuando el agua se está enfriando, y se apaga cuando el enfriamiento ha terminado.



Indicador de falta de agua

Parpadea cuando no hay suficiente agua en el depósito. Llene el depósito de agua. La luz se apagará.



Indicador de vida útil del filtro

Cuando parpadea significa que el filtro está a punto de llegar al final de su vida útil. Cuando se mantiene encendido significa que el filtro ha llegado al final de su vida útil.



Selección de la temperatura del agua

Siga pulsando uno de los botones para seleccionar los ajustes.



Selección del volumen de agua

Siga pulsando uno de los botones para seleccionar los ajustes.



Reiniciar el tiempo de vida útil del filtro

Mantenga pulsados ambos botones durante tres segundos para reiniciar la vida útil del filtro. El indicador de vida útil del filtro se apaga.



Apagar el sistema de enfriamiento

Mantenga pulsados ambos botones durante tres segundos para apagar y encender el sistema de refrigeración. Cuando el sistema esté apagado, seleccione temperatura de agua fría para dispensar agua a temperatura ambiente.

Principales especificaciones técnicas

Producto modelo	ADD5980M
Filtro modelo	Micro X-Clean: AWP210 (pack de 1) AWP211 (pack de 3) AWP212 (pack de 6)
Tensión nominal	220-240V~
Frecuencia nominal	50-60Hz
Consumo nominal de energía	Total: 2200W; Calefacción: 2100W; Refrigeración: 70W
Fuente de agua aplicable	Agua del grifo municipal

3. Instalación

Antes de utilizar el aparato por primera vez

- Retire todo el embalaje.
- Retire la tapa del depósito y extraiga el depósito de agua interior y el depósito de agua. Lávelos, aclárelos y séquelos bien.
- Limpie el aparato según las instrucciones de primera limpieza del capítulo 5.

ADVERTENCIA: NO DESMONTE ESTE APARATO POR SU CUENTA Y RIESGO.

LOS ELEMENTOS ELÉCTRICOS QUEDARÁN EXPUESTOS Y EXISTE EL RIESGO DE DESCARGA ELÉCTRICA.

Colocación del aparato

- No instale este aparato en un lugar muy húmedo o caliente, cerca de una fuente de calor.
- Coloque el aparato en una superficie plana y uniforme.
- No utilice este aparato al aire libre. Este aparato solo es apto para su uso en interiores.
- ADVERTENCIA: NO INSTALE ESTE APARATO BAJO LA LUZ SOLAR DIRECTA.
- Asegúrese de que la ventilación en ambos lados nunca esté bloqueada o cubierta.

4. Cómo usar el aparato

Llene el depósito de agua hasta la marca «MAX»; el agua fluirá a través del filtro a un ritmo determinado y puede tardar algún tiempo debido a la acción del cartucho filtrante.

1. Enchúfelo. Pulse el botón de encendido. El botón de encendido se iluminará y el aparato estará listo para funcionar. (A-1)
2. Ajuste la altura de la bandeja de goteo para adaptarla al tamaño de la taza utilizada. Hay dos opciones de altura. (A-2)
3. Coloque la taza o el vaso en la bandeja de goteo.
4. Seleccione la temperatura y el volumen deseados. (A-3)
5. Pulse el botón de bloqueo de seguridad para desbloquear el aparato (no se aplica para el agua fría). (A-4)
6. Pulse el botón de dispensación para empezar a dispensar. (A-5)

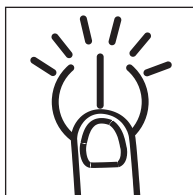

A-1

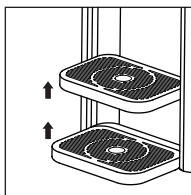

A-2

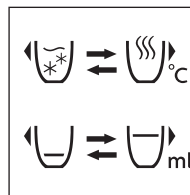

A-3

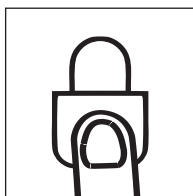

A-4

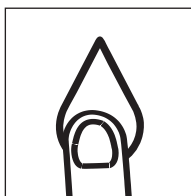

A-5

Nota:

- Pulsando cualquier botón durante la dispensación se puede detener el ciclo. Una vez que el ciclo se ha detenido no se puede continuar. Debe iniciarse un nuevo ciclo.
- El aparato pasará automáticamente al modo de reposo si no se realiza ninguna operación en un minuto. Toque cualquier botón para despertar el aparato.
- La capacidad total filtrada (no refrigerada) de este aparato es de 1,4 L siempre que se mantengan llenos tanto el depósito de agua interior como el depósito de agua.

5. Limpieza y mantenimiento

Limpieza por primera vez

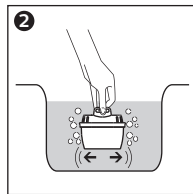
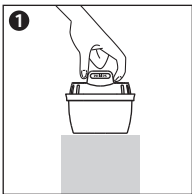

1. Preparación del cartucho de filtro

- Retire el embalaje. Es común que su superficie pueda tener algo de polvo de carbón, es normal. Estas partículas son inofensivas y se eliminan durante el proceso de preparación.
- Sumerja el cartucho filtrante en agua limpia durante 15 minutos. Agite ligeramente el cartucho filtrante para lavar el polvo de carbón de la superficie.



2. Preparación del aparato

- Retire el depósito de agua interior.
- Asegúrese de que el anillo de sellado está instalado correctamente.
- Presione el cartucho filtrante en el depósito de agua interior. Asegúrese de que está bien sujeto. (B-1)
- Vuelva a introducir el depósito de agua interior en el depósito de agua.
- Conecte el cable de alimentación a la toma de corriente situada en la base del aparato. (B-2)
- Llene el depósito de agua con 2 L de agua fría del grifo y vuelva a colocar el depósito de agua en el aparato.
- Coloque la bandeja de goteo y el plato de la bandeja de goteo delante del aparato. (B-3)
- Coloque una jarra o un recipiente bajo el orificio de salida.
- Conecte el cable de alimentación a la toma de corriente y enciéndalo.

- Pulse  para seleccionar agua fría. Mantenga pulsado  durante tres segundos. Dispense agua fría hasta que el depósito de agua esté vacío.
- Deseche el agua dispensada. Su aparato está ahora listo para ser utilizado.

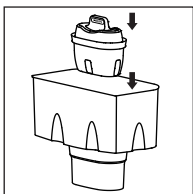

B-1

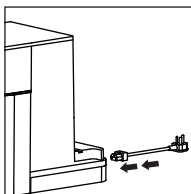

B-2

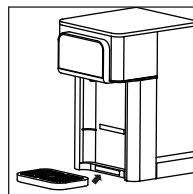

B-3

Limpieza

ATENCIÓN: NO INTRODUZCA NUNCA EL CUERPO DEL APARATO, EL ENCHUFE O EL CABLE DE ALIMENTACIÓN EN AGUA U OTROS LÍQUIDOS. LIMPIE SIEMPRE CON UN PAÑO HÚMEDO.

- Apague y desenchufe siempre el aparato antes de limpiarlo
- Lave, aclare y seque el depósito de agua interior, el depósito de agua y la tapa del depósito regularmente, al menos cuando se sustituya el cartucho del filtro.
- Por razones de higiene y seguridad, debe limpiar siempre el depósito de agua interior, el depósito de agua y la tapa del depósito si no se ha utilizado o ha estado almacenado durante más de dos semanas.

Descalcificación

- Para que su aparato funcione de forma segura y eficiente es importante descalcificarlo con regularidad.
- Los depósitos calcáreos no tratados impiden que el elemento conduzca el calor de forma eficiente y pueden afectar al rendimiento.
- Cuando hay que descalcificar el aparato se enciende el indicador/botón de descalcificación. No podrá dispensar agua a más de 40°C hasta que haga la descalcificación, solo agua fría o a temperatura ambiente.
- Antes de iniciar la descalcificación asegúrese de que el depósito de agua está vacío y se ha retirado el filtro.

Procedimiento descalcificación

1. Retire el filtro y el depósito de agua interior.
2. Llene el depósito de agua con no menos de dos litros de solución de ácido cítrico 1:20 (1 g de ácido cítrico por 20 ml de agua).
3. Coloque la jarra bajo la boquilla dispensadora.
4. Mantenga pulsado el botón de descalcificación durante tres segundos. (C-1)
5. El botón de descalcificación parpadeará y el aparato realizará un proceso de descalcificación. Necesitará unos 30 minutos.
Precaución: la solución dispensada estará caliente.
6. Cuando el depósito de agua esté vacío, rellene con dos litros de agua fría y vuelva a pulsar prolongadamente el botón de descalcificación
7. El aparato realizará un ciclo de limpieza. Precaución: la solución dispensada estará caliente.
8. El botón de descalcificación se apagará una vez completado.
9. Vuelva a insertar el filtro una vez completado el proceso de descalcificación.

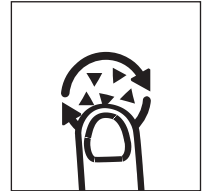



C-1

Nota:

- Durante la descalcificación, pulse el botón dispensador para pausa, y pulse descalcificación o botón dispensador para volver a empezar.
- El procedimiento de descalcificación no se puede parar hasta que ha terminado.
- Cuando hay que descalcificar, no puede dispensar agua por encima de los 40C hasta que haga la descalcificación. Solo podrá dispensar agua fría o a temperatura ambiente.

Sustituir el cartucho de filtro

Para garantizar el mejor rendimiento, cambie el cartucho filtrante según el indicador de vida útil del filtro o el ciclo de sustitución sugerido.

- Por favor, limpie e instale el cartucho filtrante según las instrucciones de limpieza de la primera vez.
- Reinicie la vida útil del filtro manteniendo pulsado  y  durante tres segundos.

Modelo	Ciclo de sustitución sugerido
AWP210/AWP211/AWP212	Después de 100 litros o cada 30 días, según lo que llegue antes.

Cuando el indicador de vida útil del filtro parpadea, significa que el filtro está a punto de llegar al final de su vida útil.



Cuando el indicador de vida útil del filtro se mantiene encendido, significa que el filtro llega al final de su vida útil.

Nota:

- El agua es un alimento. Se recomienda utilizar el agua filtrada en el plazo de un día. Si el aparato no se utiliza durante más de 72 horas, llénelo dos veces con agua fría y vacíe el agua antes de seguir utilizándolo normalmente.
- No llene en exceso el depósito de agua, no lo llene por encima de la señal «max» para evitar el riesgo de desbordamiento del agua en el depósito de agua bruta.

6. Solución de problemas

Problema	Causas posibles	Solución
La pantalla no se ilumina.	El aparato está en modo de reposo.	Toque cualquier botón para despertar el aparato.
	El aparato no está conectado a la corriente.	Enchufe el aparato y pulse el botón de encendido para encenderlo. Si no funciona, póngase en contacto con el servicio de atención al consumidor.
El aparato no dispensa agua caliente.	El aparato no está conectado a la electricidad.	Conecte el enchufe de alimentación y pulse el botón de encendido para encenderlo.
	No hay agua en el depósito.	Llene el depósito de agua.
	El botón dispensador está bloqueado.	Pulse el botón de bloqueo de seguridad para desbloquearlo.
	El aparato necesita descalcificación.	Descalcifique según las instrucciones del capítulo 5.
Fuga del depósito de agua	El depósito de agua está lleno por encima del nivel máximo de agua.	Llene el depósito de agua hasta el nivel máximo. Si las fugas continúan, póngase en contacto con el servicio de atención al cliente.
El agua gotea de la salida.	El depósito de agua está lleno por encima del nivel máximo de agua.	Llene el depósito de agua hasta el nivel máximo.
	Después de dispensar agua caliente hay agua condensada en la pantalla.	Limpie el panel con un paño seco.

El aparato no dispensa agua fría.	El aparato no está conectado a la corriente.	Enchufe el aparato y pulse el botón de encendido para ponerlo en marcha.
	No hay agua en el depósito de agua.	Llene el depósito de agua.
	Durante el primer uso, el depósito de agua fría aún no está lleno.	Siga las instrucciones de limpieza de la primera vez en el capítulo 5.
	El sistema de refrigeración está apagado.	Mantenga pulsado  y  durante 3 segundos para encender el sistema de refrigeración. Después de que el sistema de refrigeración se encienda, oirá el sonido de refrigeración y el indicador de refrigeración se encenderá. Si no funciona, póngase en contacto con el servicio de atención al consumidor.
Flujo de agua inestable.	La cal se acumula en la resistencia.	Siga las instrucciones de descalcificación para descalcificar.
Flujo de agua lento.	La cal se acumula en la resistencia.	Siga las instrucciones de descalcificación para descalcificar.
	Hay aire en la bomba de agua.	Llene el depósito de agua.
El indicador de falta de agua parpadea.	No hay agua en el depósito de agua.	Llene el depósito de agua.
	El filtro está bloqueado.	Sustituya el filtro por uno nuevo.
El agua tiene un sabor raro.	El aparato no se ha limpiado a fondo después de la descalcificación.	Siga los pasos 6-9 del capítulo 5 de instrucciones de descalcificación para limpiar el aparato.
	El agua filtrada no se utiliza durante mucho tiempo.	Deseche el agua restante en el depósito de agua y rellene con agua fresca del grifo.
	El filtro ha llegado al final de su vida útil.	Sustitúyalo por un nuevo cartucho filtrante.
El bloqueo de seguridad no funciona	La función de bloqueo de seguridad está desactivada.	Pulse prolongadamente el botón de bloqueo de seguridad durante 10 segundos para activarlo.
El bloqueo de seguridad y la señal de 90°C parpadean, con un zumbido.	El elemento calefactor no funciona.	Desconecte la alimentación y espere cinco minutos. Enchufe de nuevo y descalcifique según las instrucciones del capítulo 5. Si esto no resuelve el problema, póngase en contacto con el servicio de atención al consumidor.
Bloqueo de seguridad y parpadeo de 200/250ml, con un sonido de zumbido.	El sensor de temperatura del agua de entrada es anormal.	Póngase en contacto con el servicio de atención al cliente.

El bloqueo de seguridad parpadea, con un zumbido.	La pantalla no funciona correctamente.	Póngase en contacto con el servicio de atención al cliente.
El bloqueo de seguridad y el 100°C parpadear, con un zumbido.	Sobrecalentamiento.	Desconecte la alimentación y espere 5 minutos. Enchufe de nuevo y descalcifique según las instrucciones del capítulo 5. Si esto no resuelve el problema, póngase en contacto con el servicio de atención al consumidor.

7. Garantía y servicio

Si necesita información o tiene algún problema, visite la página web de Philips en www.philips.com o póngase en contacto con el centro de atención al consumidor de su país. Si no hay un centro de atención al consumidor en su país, diríjase al distribuidor local.

8. Lista de embalaje

Dispensador de agua	x1
Cartucho de filtro	x1
Bandeja de goteo	x1
Manual de usuario	x1
Cable de alimentación	x1
Guía rápida	x1



Este símbolo en los productos y en los documentos que los acompañan significa que los productos eléctricos y electrónicos usados no deben mezclarse con la basura doméstica general.

Para su correcta eliminación o tratamiento, recuperación y reciclaje, lleve estos productos a los puntos de recogida designados, donde los aceptarán de forma gratuita. En algunos países, es posible que pueda devolver sus productos a su distribuidor local al comprar un nuevo producto.

Desechar este producto correctamente le ayudará a ahorrar valiosos recursos y a evitar cualquier posible efecto sobre la salud humana y el medio ambiente, lo que podría suceder con una manipulación inadecuada de los residuos. Póngase en contacto con las autoridades locales para obtener más información sobre el punto de recogida de RAEE más cercano.

Pueden aplicarse sanciones por la eliminación incorrecta de este producto de acuerdo con la legislación nacional.

Guarde por favor adecuadamente estas instrucciones, para futura referencia.

1. Important

Des précautions nécessaires doivent être prises lors de l'utilisation d'équipements électriques, en particulier celles qui suivent:

- Placer le cordon d'alimentation hors de la portée des enfants.
- Cet équipement ne doit pas être utilisé par des personnes (y compris des enfants) dont les capacités physiques, sensorielles ou intellectuelles sont réduites ou des personnes manquant d'expérience et de connaissances, à moins d'être sous surveillances ou d'avoir reçu des instructions.
- Les enfants sous surveillance ne doivent pas jouer avec l'équipement.
- Installer l'équipement conformément aux instructions de montage du présent mode d'emploi.
- Utiliser dans un endroit bien ventilé. Cet équipement émet des vapeurs chaudes.
- S'assurer que le cordon d'alimentation est tenu à l'écart des surfaces chauffantes.
- Ne jamais placer le corps de l'équipement, la fiche ou le cordon d'alimentation dans l'eau ou d'autres liquides. Toujours nettoyer avec un chiffon humide.
- Toujours s'assurer que ses mains sont parfaitement sèches avant d'utiliser ou de régler les interrupteurs sur l'équipement, ou avant de toucher la prise ou les raccords électriques.
- Ne pas bloquer les ventilations latérales de l'équipement.
- Le présent produit est uniquement conçu pour filtrer l'eau du robinet. Ne pas utiliser une eau d'origine inconnue ou altérée d'un point de vue microbiologique dans le produit. Utiliser uniquement de l'eau froide ou à température ambiante. Ne pas utiliser aux fins de préparation alimentaire pour les nourrissons.
- Consommer l'eau filtrée dans les 24 heures.
- Ne jamais utiliser l'équipement si le cordon d'alimentation ou la prise sont endommagés ou si l'équipement lui-même est défectueux.
- Le présent équipement est conçu pour filtrer, refroidir et chauffer l'eau. Ne pas utiliser l'équipement pour refroidir d'autres liquides car cela endommagera l'équipement et annulera la garantie.
- Ne pas nettoyer avec des solvants ou des produits chimiques agressifs.
- Ne pas utiliser l'équipement avec un cordon d'alimentation ou une fiche endommagés ou après un dysfonctionnement ou un dommage porté à l'équipement de quelque manière que ce soit. Si le cordon est endommagé, il doit être changé par une personne qualifiée pour éviter tout danger.

- Ne pas remplir l'équipement avec de l'eau chaude. La température de l'eau de remplissage applicable est comprise entre 5 et 30 °C.
 - Ne pas retirer le filtre pendant que l'équipement est en marche.
 - Lors de la première utilisation ou après que les réservoirs d'eau de l'équipement ont été complètement vidés, s'assurer de respecter les instructions relatives à la première utilisation.
 - L'équipement est uniquement conçu pour un usage domestique et dans un petit bureau. Il ne doit pas être utilisé à des fins commerciales.
 - Lors de la première utilisation, il faut plusieurs minutes pour remplir le réservoir d'eau froide afin que l'eau n'en sorte pas lors de la distribution de l'eau froide.
 - Une fois branché, appuyer sur la touche d'alimentation pour allumer l'équipement et le panneau de commande.
 - Cet équipement est destiné à un usage domestique et des applications similaires telles que:
 - les cuisines du personnel dans les commerces, les bureaux et d'autres environnements de travail ;
 - par des clients dans les hôtels, motels et d'autres types d'environnements résidentiels;
 - les environnements de type gîte et chambre d'hôtes ;
 - les fermes.
 - Les équipements doivent être normalement nettoyés après l'utilisation et ne doivent pas à cette fin être immergés, indiquer que l'équipement ne doit pas être immergé.
 - L'équipement ne doit pas être placé dans un placard lorsqu'il est utilisé.
 - Le nettoyage et la maintenance par l'utilisateur ne doivent pas être réalisés par un enfant sans surveillance.
-
- **La surface de l'élément chauffant est soumise à une chaleur résiduelle après utilisation.**
 - **La prise de l'équipement et d'autres éléments peuvent être chauds après un cycle.**
 - **Faire attention à la vapeur chaude lors d'une température de distribution d'eau $\geq 40^{\circ}\text{C}$.**
 - **AVERTISSEMENT : ne pas mettre des multiprises ou des blocs d'alimentation portables à l'arrière de l'équipement.**

2. Pièces et caractéristiques

C'est un distributeur d'eau. La technologie de chauffage instantané permet de fournir de l'eau chaude à différentes températures en quelques secondes. De l'eau refroidie à 8 °C est disponible à la demande. Grâce au filtre Philips Micro X-Clean, vous pouvez toujours profiter d'une eau cristalline et pure au domicile.

Panneau de commande



Touche marche/arrêt

Enclencher pour allumer l'équipement. Enclencher longuement pendant 3 secondes pour éteindre l'équipement.



Verrou de sécurité

En cas de sélection d'une température d'eau chaude ≥ 40 °C, enclencher pour déverrouiller avant d'appuyer sur la touche de distribution. Enclencher pour verrouiller l'équipement.



Touche de distribution

Enclencher pour démarrer ou arrêter la distribution. Enclencher longuement pendant 3 secondes pour une distribution en continu de 1 L d'eau à la température sélectionnée.



Voyant / touche de détartrage

Allumé lorsqu'il faut procéder au détartrage. Enclencher longuement pendant 3 secondes pour démarrer le processus de détartrage. Au cours du détartrage, enclencher la touche de distribution pour mettre en pause et enclencher la touche de détartrage ou de distribution pour redémarrer.

Remarque: se référer aux instructions du chapitre 5 pour la procédure détaillée de détartrage. La procédure de détartrage ne peut être stoppée avant sa fin.



Voyant de refroidissement

Allumé lorsque l'eau est en cours de refroidissement et éteint lorsque le refroidissement est terminé.



Voyant de pénurie d'eau

Clignote lorsqu'il n'y a pas assez d'eau dans le réservoir d'eau. Remplir le réservoir d'eau. Le voyant s'éteindra.



Voyant de durée de vie du filtre

Clignotement: le filtre arrive en fin de vie.
Allumé en permanence: le filtre est en fin de vie.



Sélection de la température de l'eau

Enclencher une des touches pour sélectionner les paramètres.



Sélection du volume d'eau

Enclencher une des touches pour sélectionner les paramètres.



Réinitialiser la durée de vie du filtre

Enclencher longuement les deux touches pendant 3 secondes pour réinitialiser la durée de vie du filtre. Le voyant de durée de vie du filtre s'éteint.



Arrêt du système de refroidissement

Enclencher longuement les deux touches pendant 3 secondes pour éteindre / allumer le système de refroidissement. Une fois le système de refroidissement éteint, sélectionner la température de l'eau froide pour la distribution.

Caractéristiques techniques principales

Modèle du produit	ADD5980M
Modèle du filtre	Micro X-Clean: AWP210 (unitaire) AWP211 (x3) AWP212 (x6)
Tension nominale	220-240V~
Fréquence nominale	50-60Hz
Consommation d'énergie nominale	Total: 2200W; chauffage: 2100W; refroidissement 70W
Source d'eau admissible	Eau du robinet municipale

3. Installation

Avant la première utilisation de l'équipement

- Retirer tous les emballages.
- Retirer le capot du réservoir et extraire le réservoir d'eau interne et le réservoir d'eau. Laver, rincer et sécher soigneusement.
- Nettoyer l'équipement conformément aux instructions de premier nettoyage du chapitre 5.

ATTENTION: NE PAS DÉMONTER CET ÉQUIPEMENT SOI-MÊME. LES ÉLÉMENTS ÉLECTRIQUES SERONT EXPOSÉS, CE QUI ENTRAÎNE UN RISQUE DE CHOC ÉLECTRIQUE.

Positionnement de l'équipement

- Ne pas installer cet équipement dans un endroit très humide ou chaud, près d'une source de chaleur.
- Placer l'équipement sur une surface plane et uniforme.
- Ne pas utiliser cet équipement en extérieur. Cet équipement convient uniquement à une utilisation en intérieur.
- ATTENTION : NE PAS INSTALLER CET ÉQUIPEMENT SOUS LA LUMIÈRE DIRECTE DU SOLEIL.
- S'assurer que les deux ventilations latérales ne sont jamais bloquées ni recouvertes.

4. Utilisation

Remplir le réservoir d'eau jusqu'au repère « MAX » ; l'eau s'écoulera à travers le filtre à un débit déterminé, ce qui peut prendre un certain temps du fait de l'action de la cartouche filtrante.

1. Brancher. Enclencher la touche d'alimentation. La touche d'alimentation s'allume et l'équipement est prêt à fonctionner. (A-1)
2. Ajuster la hauteur du plateau d'égouttement en fonction de la taille de la tasse utilisée. Il y a 2 options de hauteur. (A-2)
3. Placer la tasse ou le verre sur le plateau d'égouttement.
4. Sélectionner la température et le volume requis. (A-3)
5. Enclencher la touche du verrou de sécurité pour déverrouiller l'équipement (ne s'applique pas à l'eau fraîche). (A-4)
6. Enclencher la touche de distribution pour commencer la distribution. (A-5)

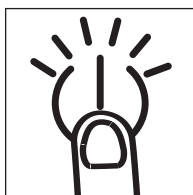

A-1

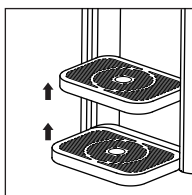

A-2

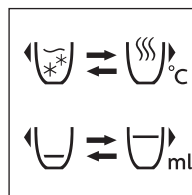

A-3

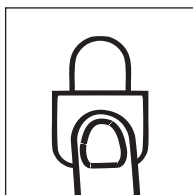

A-4

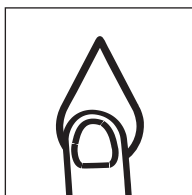

A-5

Remarque:

- Enclencher une quelconque touche pendant la distribution pour arrêter le cycle. Un cycle interrompu ne peut plus reprendre. Un nouveau cycle doit être démarré.
- L'équipement passera automatiquement en mode veille si aucune manœuvre n'est réalisée dans la minute. Enclencher une quelconque touche pour réactiver l'équipement.
- La capacité totale filtrée (non refroidie) de cet équipement est de 1,4 L tant que le réservoir d'eau interne et le réservoir d'eau sont maintenus remplis.

5. Nettoyage et entretien

Premier nettoyage

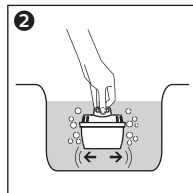
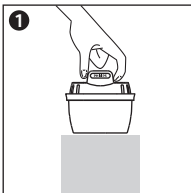

1. Préparation de la cartouche filtrante

- Retirer l'emballage. Il est courant et normal que sa surface contienne de la poudre carbonée. Ces particules sont inoffensives et sont lavées pendant la procédure de préparation.
- Faire tremper la cartouche filtrante dans de l'eau claire pendant 15 minutes. Secouer légèrement la cartouche filtrante pour laver la poudre carbonée en surface.



2. Préparation de l'appareil

- Retirer le réservoir d'eau interne.
- S'assurer que le joint est correctement installé.
- Appuyer sur la cartouche filtrante dans le réservoir d'eau interne. S'assurer de la bonne fixation. (B-1)
- Réinsérer le réservoir d'eau interne dans le réservoir d'eau.
- Brancher le cordon d'alimentation sur la prise située à la base de l'équipement. (B-2)
- Remplir le réservoir d'eau avec 2L d'eau froide du robinet et remettre le réservoir d'eau dans l'équipement.
- Placer l'égouttement et le plateau d'égouttement en façade de l'équipement. (B-3)
- Placer un pichet ou un récipient sous la sortie de distribution.
- Brancher le cordon d'alimentation dans la prise et mettre sous tension.

- Appuyer sur  pour choisir de l'eau froide. Enclencher longuement  pendant 3 secondes. Distribuer de l'eau froide jusqu'à ce que le réservoir d'eau soit vide.
- Jeter l'eau distribuée. Votre équipement est désormais prêt à être utilisé.

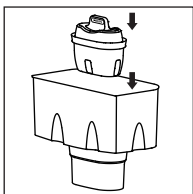

B-1

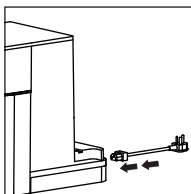

B-2

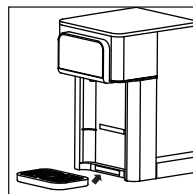

B-3

Nettoyage

ATTENTION: NE JAMAIS PLACER LE CORPS DE L'ÉQUIPEMENT, LA FICHE OU LE CORDON D'ALIMENTATION DANS L'EAU OU D'AUTRES LIQUIDES. TOUJOURS NETTOYER AVEC UN CHIFFON HUMIDE.

- Toujours éteindre et débrancher l'équipement avant de le nettoyer.
- Laver, rincer et sécher régulièrement le réservoir d'eau interne, le réservoir d'eau et le capot du réservoir, au minimum lors du remplacement de la cartouche filtrante.
- Il faut toujours nettoyer le réservoir d'eau interne, le réservoir d'eau et le capot du réservoir en cas d'inutilisation ou de stockage pendant plus de 2 semaines pour des raisons d'hygiène et de sécurité.

Détartrage

- Il est important de détartrer régulièrement l'équipement pour assurer son fonctionnement sécurisé et efficace.
- Les dépôts de tartre non traités empêchent l'élément de conduire efficacement la chaleur et peuvent impacter ses performances.
- Les voyant / touche de détartrage s'allument lorsque l'équipement requiert une procédure de détartrage. Il est impossible de distribuer de l'eau au-dessus de 40 °C avant d'avoir effectué le détartrage. Seule de l'eau froide ou à température ambiante peut être distribuée.
- S'assurer que le réservoir d'eau est vide et que le filtre est retiré avant de lancer la procédure de détartrage.

Procédure de détartrage

1. Retirer le filtre et le réservoir d'eau interne.
2. Remplir le réservoir d'eau avec au moins 2 litres de solution d'acide citrique 1:20 (1 g d'acide citrique pour 20 ml d'eau).
3. Placer un pichet sous la buse de distribution.
4. Enclencher longuement la touche de détartrage pendant 3 secondes (C-1).
5. La touche de détartrage clignotera et l'équipement procédera au détartrage. Cela prend environ 30 minutes. Avertissement: la solution de distribution sera chaude.
6. Lorsque le réservoir d'eau est vide, le remplir avec 2 litres d'eau froide et enclencher à nouveau longuement sur la touche de détartrage.
7. L'équipement procédera à un cycle de nettoyage. Avertissement : la solution de distribution sera chaude.
8. La touche de détartrage s'éteint une fois la procédure terminée.
9. Réinsérer le filtre une fois la procédure de détartrage terminée.

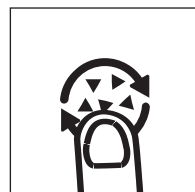



C-1

Remarque:

- Au cours du détartrage, enclencher la touche de distribution pour mettre en pause et enclencher la touche de détartrage ou de distribution pour redémarrer.
- La procédure de détartrage ne peut être stoppée avant sa fin.
- Lorsqu'il est temps de détartrer, il est impossible de distribuer de l'eau au-dessus de 40 °C avant d'avoir effectué le détartrage. Seule de l'eau froide ou à température ambiante peut être distribuée.

Remplacement de la cartouche filtrante

TRemplacer la cartouche filtrante en fonction de l'indicateur de durée de vie du filtre ou du cycle de remplacement suggéré pour assurer les meilleures performances.

- Nettoyer et installer la cartouche filtrante conformément aux instructions du premier nettoyage indiquées ci-dessus.
- Réinitialiser la durée de vie du filtre en enclenchant longuement  et  pendant 3 secondes.

Modèle	Cycle de remplacement suggéré
AWP210/AWP211/AWP212	après 100 litres ou tous les 30 jours, au premier terme échu.

Le voyant de durée de vie du filtre clignote : le filtre arrive en fin de vie.



L'indicateur de durée de vie du filtre s'allume en permanence : le filtre est en fin de vie.

Remarque:

- L'eau est une denrée alimentaire. Nous recommandons d'utiliser l'eau filtrée sous 24 heures. Si l'équipement n'est pas utilisé pendant plus de 72 heures, le remplir deux fois avec de l'eau froide et vider l'eau avant de continuer à l'utiliser normalement.
- Ne pas remplir en excès le réservoir d'eau, ne pas remplir au-dessus du repère « max » pour éviter tout risque de débordement d'eau dans le réservoir d'eau brut.

6. Dépannage

Problème	Causes possibles	Solutions
Le panneau d'affichage ne s'allume pas.	L'équipement est en mode veille.	Enclencher une quelconque touche pour réactiver l'équipement.
	L'équipement n'est pas alimenté.	Brancher la prise d'alimentation et appuyer sur la touche d'alimentation pour l'allumer. En cas d'échec, contacter le service client.
L'équipement ne distribue pas d'eau chaude.	L'équipement n'est pas alimenté.	Brancher la prise d'alimentation et appuyer sur la touche d'alimentation pour l'allumer.
	Il n'y a pas d'eau dans le réservoir d'eau.	Remplir le réservoir d'eau.
	La touche de distribution est verrouillée.	Enclencher la touche du verrou de sécurité pour déverrouiller.
	L'équipement requiert un détartrage.	Détartrer conformément aux instructions du chapitre 5.
Fuite du réservoir d'eau.	Le réservoir d'eau est rempli au-delà du niveau d'eau maximal.	Remplir le réservoir d'eau jusqu'au niveau d'eau maximal. Si la fuite persiste, contacter le service client.
De l'eau s'écoule de la sortie.	Le réservoir d'eau est rempli au-delà du niveau d'eau maximal.	Remplir le réservoir d'eau jusqu'au niveau d'eau maximal.
	Il y a de l'eau condensée sur l'écran après la distribution d'eau chaude.	Essuyer le panneau avec un chiffon sec.

L'équipement ne distribue pas d'eau froide.	L'équipement n'est pas alimenté.	Brancher la prise d'alimentation et appuyer sur la touche d'alimentation pour l'allumer.
	Il n'y a pas d'eau dans le réservoir d'eau.	Remplir le réservoir d'eau.
	Lors de la première utilisation, le réservoir d'eau froide n'est pas encore rempli.	Suivre les instructions relatives au premier nettoyage du chapitre 5.
	Le système de refroidissement est éteint.	Enclencher longuement  et  pendant 3 secondes pour allumer le système de refroidissement. Une fois le système de refroidissement en marche, le son du refroidissement sera perceptible et le voyant de refroidissement s'allumera. En cas d'échec, contacter le service client.
Écoulement d'eau instable.	Du calcaire s'accumule dans l'élément chauffant.	Suivre les instructions relatives au détartrage pour détartrer.
Écoulement d'eau lent.	Du calcaire s'accumule dans l'élément chauffant.	Suivre les instructions relatives au détartrage pour détartrer.
	Il y a de l'air dans la pompe à eau.	Remplir le réservoir d'eau.
Le voyant de pénurie d'eau clignote.	Il n'y a pas d'eau dans le réservoir d'eau.	Remplir le réservoir d'eau.
	Le filtre est bloqué.	Remplacer par une nouvelle cartouche filtrante.
Goût étrange de l'eau.	L'équipement n'est pas soigneusement nettoyé après le détartrage.	Suivre les étapes 6 à 9 du chapitre 5 des instructions de détartrage pour nettoyer l'équipement.
	L'eau filtrée n'est pas utilisée pendant une longue période.	Jeter l'eau résiduelle du réservoir d'eau et remplir avec de l'eau du robinet récente.
	Le filtre est en fin de vie.	Remplacer par une nouvelle cartouche filtrante.
Le verrou de sécurité ne fonctionne pas.	La fonction du verrou de sécurité est désactivée.	Enclencher longuement la touche du verrou de sécurité pendant 10 secondes pour l'allumer.
Le verrou de sécurité et 90 °C clignotent, avec un bourdonnement.	L'élément de chauffage ne se comporte pas normalement.	Couper le courant et attendre 5 minutes. Rebrancher et détartrer conformément aux instructions du chapitre 5. Si cela ne résout pas le problème, contacter le service client.
Le verrou de sécurité et 200/250ml clignotent, avec un bourdonnement.	Le capteur de température d'arrivée d'eau ne se comporte pas normalement.	Contacter le service client.

Le verrou de sécurité clignote, avec un bourdonnement.	Défaillance de l'affichage.	Contacter le service client.
Le verrou de sécurité et 100°C clignotent, avec un bourdonnement.	Surchauffe.	Couper le courant et attendre 5 minutes. Rebrancher et détartrer conformément aux instructions du chapitre 5. Si cela ne résout pas le problème, contacter le service client.

7. Garantie et service

En cas de demande d'informations ou de problèmes, se rendre sur le site Internet de Philips à l'adresse www.philips.com ou contacter le centre d'assistance des consommateurs de son pays. En cas d'inexistence de centre d'assistance des consommateurs dans son pays, s'adresser au revendeur local.

8. Contenu du colis

Distributeur d'eau	x1
Cartouche filtrante	x1
Égouttement	x1
Mode d'emploi	x1
Cordon d'alimentation	x1
Guide de démarrage rapide	x1



Ce symbole sur les produits et les documents d'accompagnement signifie que les produits électriques et électroniques usagés ne doivent pas être mélangés avec les déchets ménagers. Veuillez déposer ces produits dans les points de collecte désignés où ils seront acceptés gratuitement aux fins d'élimination ou de traitement, de récupération et de recyclage appropriés.

Certains pays permettent le retour des produits au revendeur local lors de l'achat d'un nouveau produit. La mise au rebut appropriée de ce produit permettra d'économiser de précieuses ressources et d'éviter tout impact éventuel sur la santé humaine et l'environnement, qui pourrait autrement résulter d'une manipulation inappropriée des déchets. Veuillez contacter votre autorité locale pour de plus amples détails relatifs au point de collecte des déchets le plus proche.

Des sanctions peuvent être applicables en cas d'élimination inappropriée du présent produit conformément à la législation nationale.

Conserver ce manuel d'utilisation pour toute consultation future.

1. Importante

Quando si usano dispositivi elettrici è necessario adottare le dovute precauzioni, per esempio:

- Tenere il cavo dell'alimentazione al di fuori della portata dei bambini.
- Il dispositivo non può essere utilizzato da persone (compresi bambini) con ridotte capacità fisiche, sensoriali o mentali o con insufficienti esperienze e conoscenze, a meno che non siano sotto la supervisione di adulti o comunque abbiano ricevuto debite istruzioni
- Accertarsi che i bambini non giochino con il dispositivo.
- Installare l'apparecchio secondo le istruzioni d'installazione contenute nel presente manuale.
- Utilizzare in una zona debitamente aerata. Il dispositivo rilascia vapore caldo.
- Assicurarci che il cavo dell'alimentazione non sia a contatto con superfici calde.
- Non collocare il corpo del dispositivo, la presa o il cavo dell'alimentazione in acqua o in altri liquidi. Pulire sempre strofinandovi sopra un panno pulito ed umido.
- Prima di utilizzare o regolare gli interruttori o prima di toccare la presa o le connessioni dell'alimentazione assicurarsi sempre di avere le mani ben asciutte.
- Non ostruire le aperture di aerazione ai lati dell'apparecchio.
- Il prodotto è destinato al filtraggio della sola acqua di rubinetto. Non servirsene per filtrare acqua di qualità ignota o microbiologicamente contaminata. Usare solo acqua fredda o a temperatura ambiente. Non utilizzare per la preparazione di alimenti per bambini piccoli.
- Consumare l'acqua filtrata nel giro di 24 ore.
- Mai utilizzare il dispositivo se il cavo dell'alimentazione o la presa sono danneggiati o se il dispositivo stesso presenta qualche difetto.
- Il dispositivo è progettato per filtrare, raffreddare e riscaldare acqua. Non utilizzarlo per raffreddare liquidi diversi. Possono infatti verificarsi danni al dispositivo, con conseguente perdita della validità della garanzia.
- Non pulire usando solventi o agenti chimici aggressivi.
- Non utilizzare il dispositivo con il cavo danneggiato o la presa danneggiata o comunque dopo eventuali malfunzionamenti o danni al dispositivo. Il cavo danneggiato va sostituito da una persona qualificata, al fine di evitare pericoli.
- Non riempire il dispositivo con acqua bollente. La temperatura applicabile dell'acqua in ingresso è 5-30°C.
- Non rimuovere il filtro mentre l'applicazione è in funzione.

- Al momento del primo utilizzo oppure dopo eventuale esaurimento completo dell'acqua in tutti i serbatoi, si prega di rispettare le apposite istruzioni per il primo utilizzo del dispositivo.
 - Il dispositivo è progettato per l'uso esclusivo a casa o in piccoli uffici. Non utilizzarlo per finalità commerciali.
 - La prima volta che viene utilizzato il dispositivo richiederà diversi minuti per riempire il serbatoio dell'acqua fredda; pertanto bisognerà aspettare un po' per l'erogazione dell'acqua fredda.
 - Dopo la connessione alla rete elettrica, premere il pulsante di accensione per accendere il dispositivo e il pannello di comando.
 - Il dispositivo è destinato all'impiego in ambienti domestici e ad altre applicazioni simili, come per esempio:
 - spazi adibiti a cucinette in negozi, uffici ed altri ambienti di lavoro;
 - da parte di clienti di alberghi, motel e altri ambienti di tipo residenziale;
 - ambienti tipo bed & breakfast;
 - fattorie.
 - Dispositivi normalmente puliti dopo l'impiego e senza possibilità di immersione in acqua per la pulizia; segnalare che il dispositivo non può essere immerso.
 - Durante l'uso non collocare il dispositivo all'interno di armadi.
 - Le operazioni di pulizia e manutenzione utente non possono essere realizzate da bambini senza diretta supervisione.
-
- **La superficie dell'elemento riscaldante è soggetta a calore residuo dopo l'uso.**
 - **A fine ciclo è possibile che l'uscita del dispositivo e altri elementi siano ancora caldi.**
 - **Durante l'erogazione dell'acqua prestare attenzione al vapore bollente $\geq 40^{\circ}\text{C}$.**
 - **ATTENZIONE: Non posizionare multiprese o generatori di alimentazione portatili sul retro del dispositivo**

2. Componenti e funzionalità

Il dispositivo è un apparecchio per l'erogazione dell'acqua. Grazie alla tecnologia di riscaldamento immediato fornisce acqua calda a diverse temperature e nel giro di pochi secondi. L'acqua può anche essere raffreddata fino a 8°C. Grazie al filtro Philips Micro X-Clean avrete sempre a disposizione acqua pura e cristallina, a casa o in ufficio.

Pannello di comando



Pulsante On/Off

Premere per attivare il dispositivo. Tenere premuto per 3 secondi per disattivare il dispositivo.



Blocco sicurezza

Quando si seleziona acqua calda ≥ 40 , premere per sbloccare prima di premere il pulsante erogazione. Premere per bloccare il dispositivo.



Pulsante erogazione

Premere per avviare o arrestare l'erogazione. Tenere premuto per 3 secondi per erogare senza interruzioni 1 l d'acqua alla temperatura selezionata.



Pulsante/indicatore decalcificazione

Si accende quando è necessaria la decalcificazione. Tenere premuto per 3 secondi per avviare il processo di decalcificazione. Durante la decalcificazione premere il pulsante erogazione per mettere in pausa e - successivamente - il pulsante decalcificazione o di nuovo il pulsante erogazione per riavviare il processo di decalcificazione.

Nota: per maggiori informazioni sulla procedura di decalcificazione si rimanda al capitolo 5. Il processo di decalcificazione non può essere arrestato finché non viene completato.



Indicatore di raffreddamento

Si accende quando l'acqua è in fase di raffreddamento e si spegne una volta che il raffreddamento viene completato.



Indicatore carenza d'acqua

Lampeggia quando non c'è abbastanza acqua nel serbatoio dell'acqua. Riempire il serbatoio dell'acqua. La spia si spegne.



Indicatore della vita utile del filtro

Lampeggio: il filtro sta per raggiungere la fine della propria vita utile.
Luce fissa: il filtro ha raggiunto la fine della propria vita utile.



Selezione temperatura acqua

Tenere premuto uno dei pulsanti per scegliere attraverso le impostazioni.



Selezione volume acqua

Tenere premuto uno dei pulsanti per scegliere attraverso le impostazioni.



Reset della vita utile del filtro

Per resettare la vita utile del filtro tenere premuti i pulsanti per 3 secondi. La spia della vita utile del filtro si spegne.



Switch off the cooling system

Per spegnere/accendere il sistema di raffreddamento tenere premuti i due pulsanti per 3 secondi. Una volta spento il sistema di raffreddamento, selezionare la temperatura dell'acqua fredda per erogare acqua.

Specifiche tecniche principali

Modello prodotto	ADD5980M
Modello filtro	Micro X-Clean: AWP210 (1-pacchetto) AWP211 (3-pacchetto) AWP212 (6-pacchetto)
Tensione nominale	220-240V~
Frequenza nominale	50-60Hz
Consumo alimentazione nominale	Totale: 2200W; Riscaldamento: 2100W; Raffreddamento: 70W
Fonte acqua applicabile	Acqua comunale di rubinetto

3. Installazione

Prima del primo impiego del dispositivo

- Rimuovere tutto il materiale d'imballaggio.
- Rimuovere il coperchio del serbatoio ed estrarre il serbatoio dell'acqua interno e il serbatoio dell'acqua vero e proprio. Lavare, sciacquare e far asciugare con cura.
- Pulire il dispositivo seguendo le istruzioni per la prima pulizia, come riportato al capitolo 5.

ATTENZIONE: NON TENTARE DI SMONTARE IL DISPOSITIVO. GLI ELEMENTI ELETTRICI RISULTEREBBERO SCOPERTI, CON CONSEGUENTE RISCHIO DI SCOSSE ELETTRICHE.

Posizionamento del dispositivo

- Non installare il dispositivo in luoghi molto umidi o caldi o in prossimità di fonti di calore.
- Collocare il dispositivo su una superficie piana e livellata.
- Non usare il dispositivo all'esterno. Il dispositivo è idoneo solo per uso in ambienti interni.
- ATTENZIONE: NON COLLOCARE IL DISPOSITIVO SOTTO LA LUCE DIRETTA DEL SOLE.
- Accertarsi che le aperture di ventilazione da entrambi i lati non siano mai bloccate o coperte.

4. Istruzioni per l'uso

Riempire il serbatoio dell'acqua fino a "MAX". L'acqua inizierà a fluire attraverso il filtro alla velocità impostata. È possibile che bisognerà aspettare un po' mentre la cartuccia del filtro è in azione.

1. Collegare alla rete elettrica. Premere il pulsante dell'alimentazione. Il pulsante dell'alimentazione si accende e il dispositivo è pronto per l'uso. (A-1)
2. Regolare l'altezza della vaschetta raccogliogocce adattandola alle dimensioni del bicchiere o della tazza utilizzata. Le opzioni di altezza sono 2. (A-2)
3. Posizionare la tazza o bicchiere sul piano della vaschetta raccogliogocce.
4. Selezionare temperatura e volume. (A-3)
5. Premere il pulsante di bloccaggio/sbloccaggio per sbloccare il dispositivo (non vale per l'acqua raffreddata). (A-4)
6. Premere il pulsante erogazione per iniziare l'erogazione. (A-5)

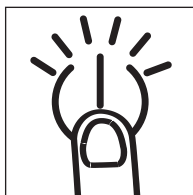

A-1

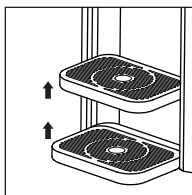

A-2

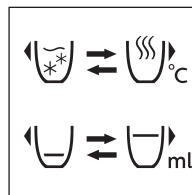

A-3

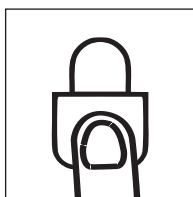

A-4

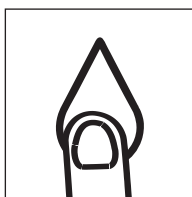

A-5

Nota:

- Durante l'erogazione si può premere un pulsante qualsiasi per arrestare il ciclo. Una volta arrestato il ciclo non si può più proseguire, ma sarà necessario avviare un nuovo ciclo.
- Il dispositivo passa automaticamente in modalità sospensione qualora non sia effettuata nessuna operazione nel giro di 1 minuto. Per riattivare il dispositivo basta premere un pulsante qualsiasi.
- La capacità totale filtrata (non raffreddata) per questo dispositivo equivale a 1,4 l (a condizione che il serbatoio dell'acqua interno e il serbatoio dell'acqua principale siano sempre mantenuti pieni).

5. Pulizia e manutenzione

Prima pulizia

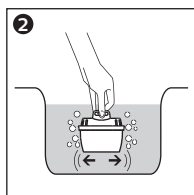
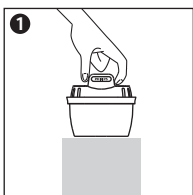

1. Preparazione della cartuccia del filtro

- Rimuovere l'imballaggio. Sulla superficie della cartuccia potrebbe esservi un po' di polvere di carbonio. Si tratta di un fenomeno del tutto normale. Le particelle di carbonio sono innocue e vanno via con il lavaggio durante il processo di preparazione.
- Mettere a bagno la cartuccia del filtro in acqua pulita per 15 minuti. Agitare delicatamente la cartuccia del filtro per eliminare la polvere di carbonio depositata sulla superficie.



2. Preparazione del dispositivo

- Rimuovere il serbatoio dell'acqua interno.
- Assicurarsi che l'anello di tenuta sia correttamente installato.
- Premere la cartuccia del filtro dentro il serbatoio dell'acqua interno. Assicurarsi che sia ben fissato. (B-1)
- Reinscrivere il serbatoio dell'acqua interno dentro il serbatoio dell'acqua principale.
- Collegare il cavo di alimentazione alla presa alla base del dispositivo. (B-2)

- Riempire il serbatoio dell'acqua con 2 l di acqua fredda di rubinetto, quindi ripristinare il serbatoio dell'acqua nel dispositivo.
- Collocare la vaschetta raccogliocce e il vassoio della vaschetta raccogliocce sulla parte anteriore del dispositivo (B-3)
- Posizionare una caraffa o un recipiente sotto l'uscita di erogazione.
- Collegare il cavo dell'alimentazione alla presa elettrica e accendere.
- Premere  per selezionare acqua fredda. Tenere premuto  per 3 secondi. Far uscire acqua fredda finché il serbatoio dell'acqua non si svuota.
- Eliminare l'acqua fuoriuscita. Il dispositivo è pronto per l'uso.

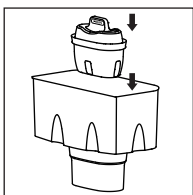

B-1

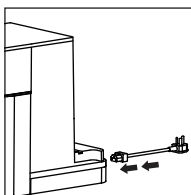

B-2

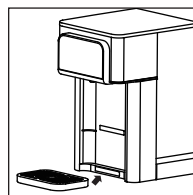

B-3

Pulizia

ATTENZIONE: NON COLLOCARE IL CORPO DEL DISPOSITIVO, LA PRESA O IL CAVO DELL'ALIMENTAZIONE IN ACQUA O IN ALTRI LIQUIDI. PULIRE SEMPRE STROFINANDOVI SOPRA UN PANNO PULITO ED UMIDO.

- Prima di effettuare le operazioni di pulizia spegnere sempre il dispositivo e scollegarlo dalla rete elettrica.
- Lavare, sciacquare e asciugare il serbatoio dell'acqua interno, il serbatoio dell'acqua principale e il coperchio del serbatoio ad intervalli regolari – e come minimo ogni volta che si sostituisce la cartuccia del filtro.
- Per ragioni di igiene e sicurezza è sempre necessario pulire il serbatoio dell'acqua interno, il serbatoio principale e il coperchio del serbatoio, qualora questi componenti siano rimasti inutilizzati o stoccati per più di 2 settimane.

Decalcificazione

- Per garantire un funzionamento sicuro ed efficiente del dispositivo è importante eseguire regolarmente la decalcificazione.
- I depositi di calcare compromettono l'efficiente conduzione del calore e possono influire negativamente sul funzionamento del dispositivo.

- Il pulsante/indicatore decalcificazione si accende quando è necessario eseguire il processo di decalcificazione. Non è possibile erogare acqua al di sopra di 40°C finché non sarà stata realizzata la completa decalcificazione. Sarà possibile erogare solo acqua fredda o a temperatura ambiente.
- Assicurarsi che il serbatoio dell'acqua sia vuoto e che il filtro sia rimosso prima di avviare il processo di decalcificazione.

Processo di decalcificazione

1. Estrarre il filtro e il serbatoio dell'acqua interno.
2. Riempire il serbatoio dell'acqua con almeno 2 litri di soluzione di acido citrico 1:20 (1 g di acido citrico in 20 ml di acqua).
3. Posizionare la caraffa sotto l'ugello di erogazione.
4. Tenere premuto il pulsante decalcificazione per 3 secondi. (C-1)
5. Il pulsante decalcificazione inizia a lampeggiare e il dispositivo avvia il processo di decalcificazione. Ci vogliono all'incirca 30 minuti. Attenzione: la soluzione che fuoriesce sarà calda.
6. Una volta che il serbatoio dell'acqua si è svuotato, riempire di nuovo con 2 litri di acqua fredda e premere ancora una volta a lungo il pulsante decalcificazione.
7. Il dispositivo eseguirà un ciclo di pulizia. Attenzione: la soluzione che fuoriesce sarà calda.
8. Il pulsante decalcificazione si spegne dopo il completamento del ciclo.
9. Reinscrivere il filtro una volta terminato il processo di decalcificazione.

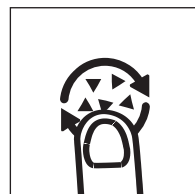



C-1

Nota:

- Durante la decalcificazione premere il pulsante erogazione per mettere in pausa e - successivamente - il pulsante decalcificazione o di nuovo il pulsante erogazione per riavviare il processo di decalcificazione.
- Il processo di decalcificazione non può essere arrestato finché non viene completato.
- Quando si rende necessaria la decalcificazione, non sarà possibile erogare acqua al di sopra di 40°C finché non sarà stata eseguita la completa decalcificazione. Sarà possibile erogare solo acqua fredda o a temperatura ambiente.

Sostituzione della cartuccia del filtro

Per assicurare prestazioni ottimali si prega di sostituire la cartuccia del filtro secondo le istruzioni impartite dall'indicatore della vita utile del filtro oppure in base al ciclo di sostituzione consigliato.

- Pulire e installare la cartuccia del filtro secondo le istruzioni di prima pulizia riportate sopra.
- Resettare la vita utile del filtro premendo  e  per 3 secondi.

Modello	Ciclo di sostituzione suggerito
AWP210/AWP211/AWP212	Dopo 100 litri o dopo 30 giorni, a seconda di quale di queste due circostanze si verifica per prima.



L'indicatore della vita utile del filtro lampeggia: il filtro sta per raggiungere la fine della propria vita utile.

L'indicatore della vita utile del filtro emette luce fissa: il filtro ha raggiunto la fine della propria vita utile.

Nota:

- L'acqua è un alimento. Si consiglia di consumare l'acqua filtrata nel giro di 1 giornata. Se il dispositivo non viene utilizzato per più di 72 ore, bisognerà riempirlo due volte con acqua fredda e poi svuotarlo prima di proseguire con il normale utilizzo.
- Non riempire oltre il limite il serbatoio dell'acqua. Non superare mai la tacca "max". L'acqua potrebbe infatti andare a finire nel serbatoio dell'acqua primario.

6. Soluzione dei problemi

Problema	Possibili cause	Soluzioni
Il pannello di visualizzazione non si accende.	Il dispositivo è in modalità sospensione.	Toccare un tasto qualsiasi per riattivare il dispositivo.
	Il dispositivo non è connesso all'alimentazione.	Collegare il dispositivo alla rete elettrica e premere il pulsante alimentazione per accenderlo. Se non funziona, contattare l'assistenza clienti.
Il dispositivo non eroga acqua calda.	Il dispositivo non è connesso all'alimentazione.	Collegare il dispositivo alla rete elettrica e premere il pulsante alimentazione per accenderlo.
	Non c'è acqua nel serbatoio dell'acqua.	Riempire il serbatoio dell'acqua.
	Il pulsante erogazione è bloccato. Premere il pulsante	bloccaggio/sbloccaggio di sicurezza per sbloccare.
	Il dispositivo richiede la decalcificazione.	Decalcificare secondo le istruzioni riportate al capitolo 5.
Perdite nel serbatoio dell'acqua.	Il serbatoio dell'acqua è stato riempito oltre il limite consentito.	Riempire il serbatoio dell'acqua fino al livello massimo. Se la perdita continua, contattare l'assistenza clienti.
Gocce d'acqua che fuoriescono dall'uscita.	Il serbatoio dell'acqua è stato riempito oltre il limite consentito.	Riempire il serbatoio dell'acqua fino al livello massimo.
	Dopo l'erogazione dell'acqua calda si nota acqua condensata sul display.	Pulire il pannello con un panno asciutto.
Il dispositivo non eroga acqua fredda.	Il dispositivo non è connesso all'alimentazione.	Collegare il dispositivo alla rete elettrica e premere il pulsante alimentazione per accenderlo.
	Non c'è acqua nel serbatoio dell'acqua.	Riempire il serbatoio dell'acqua.
	Durante il primo impiego il serbatoio dell'acqua fredda non è ancora riempito.	Seguire le istruzioni riportate al capitolo 5 per la prima pulizia.
	Il sistema di raffreddamento è spent.	Tenere premuti  e  per 3 secondi per accendere il sistema di raffreddamento. Una volta acceso il sistema di raffreddamento, percepirete il suono del raffreddamento in corso; e al tempo stesso si accende la spia di segnalazione del raffreddamento. Se non funziona, contattare l'assistenza clienti.

Flusso acqua instabile.	Formazione di calcare nell'elemento riscaldante.	Seguire le apposite istruzioni per la decalcificazione.
Flusso acqua lento.	Formazione di calcare nell'elemento riscaldante.	Seguire le apposite istruzioni per la decalcificazione.
	Presenza di aria nella pompa dell'acqua.	Riempire il serbatoio dell'acqua.
Lampeggio spia carenza d'acqua.	Non c'è acqua nel serbatoio dell'acqua.	Riempire il serbatoio dell'acqua.
	Filtro bloccato.	Sostituire con una nuova cartuccia filtro.
L'acqua ha uno strano gusto.	Il dispositivo non è stato ben pulito dopo la decalcificazione.	Seguire gli step 6-9 delle istruzioni di decalcificazione al capitolo 5 per pulire correttamente il dispositivo.
	L'acqua filtrata è rimasta inutilizzata per diverso tempo.	Eliminare l'acqua residua nel serbatoio dell'acqua e riempire di nuovo con acqua fresca di rubinetto.
	Il filtro ha raggiunto la fine della vita utile.	Sostituire con una nuova cartuccia filtro.
Il blocco sicurezza non funziona.	La funzione blocco sicurezza è disattivata.	Tenere premuto il pulsante blocco sicurezza per 10 s per attivarlo.
Lampeggio delle spie blocco sicurezza e 90°C , con rispettivo cicalino.	Anomalia elemento riscaldante.	Togliere l'alimentazione e attendere 5 minuti. Ripristinare l'alimentazione e seguire le istruzioni di decalcificazione al capitolo 5. Se il problema persiste, contattare l'assistenza clienti.
Lampeggio delle spie blocco sicurezza e 200/250 ml, con rispettivo cicalino.	Anomalia sensore temperatura acqua in ingresso.	Contattare l'assistenza clienti.
Lampeggio della sola spia blocco sicurezza, con rispettivo cicalino.	Malfunzionamento display.	Contattare l'assistenza clienti.
Lampeggio delle spie blocco sicurezza e 100°C , con rispettivo cicalino.	Surriscaldamento.	Togliere l'alimentazione e attendere 5 minuti. Ripristinare l'alimentazione e seguire le istruzioni di decalcificazione al capitolo 5. Se il problema persiste, contattare l'assistenza clienti.

7. Garanzia e assistenza

Per ulteriori informazioni o in caso di problemi vi invitiamo a visitare il sito www.philips.com o a contattare il centro assistenza clienti nel paese di riferimento. Se nel vostro paese non sono a disposizione centri di assistenza, rivolgersi ad un agente di commercio locale.

8. Contenuto della confezione

Erogatore acqua	x1
Cartuccia filtro	x1
Vaschetta raccogliocce	x1
Manuale utente	x1
Cavo alimentazione	x1
Guida rapida all'avvio	x1



Questo simbolo sui prodotti e sulla documentazione di accompagnamento indica che i prodotti elettrici ed elettronici utilizzati non vanno gettati tra i comuni rifiuti domestici.

Ai fini del corretto smaltimento o trattamento, recupero e riciclo, si prega di consegnare questi prodotti agli appositi centri di raccolta, dove saranno ritirati gratuitamente. In alcuni paesi è possibile restituire i prodotti anche al locale rivenditore in caso di acquisto di un nuovo prodotto.

Il corretto smaltimento del prodotto contribuisce a salvaguardare risorse preziose e ad evitare possibili effetti nocivi a danno della salute umana e dell'ambiente, che invece potrebbero essere causati da un trattamento improprio dei rifiuti. Si prega di contattare le autorità locali per ottenere maggiori informazioni sul centro di raccolta RAEE più vicino.

In caso di smaltimento inappropriato del prodotto si può incorrere in sanzioni e penali in base alle leggi nazionali.

Conservare il presente manuale d'uso in condizioni idonee per ulteriori impieghi.

1. Importante

A utilização de aparelhos elétricos implica a tomada de precauções necessárias, incluindo:

- Manter o cabo de alimentação fora do alcance das crianças.
- O aparelho não deve ser utilizado por pessoas (incluindo crianças) com capacidades físicas, sensoriais ou mentais reduzidas, ou falta de experiência e conhecimentos, a menos que tenham sido instruídas ou sejam supervisionadas
- As crianças não deve brincar com este aparelho.
- Instale o aparelho de acordo com as instruções de instalação incluídas neste manual de utilização.
- A instalação deve ser efetuada numa área bem ventilada. Este aparelho emite vapor quente.
- Certifique-se de que o cabo de alimentação não entra em contacto com superfícies quentes.
- Nunca mergulhe o corpo, a ficha nem o cabo de alimentação do aparelho em água ou outros líquidos. Limpe-os sempre com um pano húmido.
- Certifique-se sempre de que tem as mãos bem secas antes de utilizar ou ajustar os interruptores do aparelho ou antes de tocar na ficha ou em outras ligações.
- Não obstrua a ventilação nas laterais do aparelho.
- Este aparelho destina-se apenas à filtragem de água da torneira. Não coloque no aparelho água de qualidade desconhecida ou que tenha sido afetada microbiologicamente. Utilize apenas água fresca ou à temperatura ambiente. Não utilize o aparelho para a preparação de comida para bebés.
- Consuma a água filtrada no prazo de 24 horas.
- Nunca utilize o aparelho se a ficha ou o cabo de alimentação estiver danificado ou se o próprio aparelho apresentar defeitos.
- Este aparelho foi concebido para filtrar, refrigerar e aquecer água. Não utilize o aparelho para refrigerar outros líquidos pois isso danificará o aparelho e anulará a garantia.
- Não limpe o aparelho com solventes nem produtos químicos fortes.
- Não utilize o aparelho caso a ficha ou o cabo esteja danificado nem depois de apresentar uma avaria ou ter sido danificado de qualquer forma. Se o cabo estiver danificado, deve ser substituído por uma pessoa qualificada para evitar riscos.
- Não encha o aparelho com água quente. A temperatura aplicável da água de entrada é de 5 a 30 °C.
- Não remova o filtro com o aparelho a funcionar.

- Certifique-se de que as instruções para a primeira utilização são respeitadas na primeira utilização ou depois de a água ter sido completamente removida de todos os depósitos do aparelho.
- O aparelho destina-se apenas a utilização doméstica e em escritórios de pequenas dimensões. Não deve ser utilizado para fins comerciais.
- Durante a primeira utilização serão necessários vários minutos para encher o depósito de água fresca, por isso, se tentar dispensar água fresca, esta ainda não estará disponível.
- Depois de ligar o aparelho à corrente elétrica prima o botão On/Off para ligar o aparelho e o painel de controlo.
- Este aparelho destina-se à utilização doméstica ou aplicações semelhantes, como:
 - áreas de cozinha do pessoal em lojas, escritórios e outros ambientes de trabalho;
 - utilização por cliente em hotéis, motéis e outros ambientes de hospitalidade;
 - alojamentos do tipo pousada;
 - alojamentos rurais.
- O aparelho deve ser limpo após a utilização e não deve ser imerso em água para este efeito; indicar que o aparelho não deve ser imerso em água.
- Quando estiver em uso, o aparelho não deve ser colocado num armário.
- A limpeza e a manutenção por parte do utilizador não devem ser realizadas por crianças sem supervisão

- **A superfície da unidade térmica pode apresentar calor residual após a utilização.**
- **O bocal do aparelho e outros itens podem ficar quentes depois de cada ciclo.**
- **Tenha cuidado com o vapor quente quando dispensar água a temperaturas iguais ou superiores a 40°C.**
- **AVISO: Não coloque várias tomadas portáteis ou fontes de alimentação portáteis na parte de trás do aparelho**

2. Peças e características

Este aparelho é um dispensador de água. Dispõe de tecnologia de aquecimento para fornecer água quente a várias temperaturas numa questão de segundos. A água fresca pode ser dispensada a temperaturas tão baixas como 8 °C sempre que pretendido. Com o filtro Philips Micro X-Clean poderá desfrutar sempre de água límpida e cristalina em casa.

Painel de controlo



Botão On/Off

Prima este botão para ativar o aparelho. Prima continuamente durante 3 segundos para desativar o aparelho.



Bloqueio de segurança

Quando pretender dispensar água a temperaturas iguais ou superiores a 40 °C prima este botão antes de premir o botão de dispensação. Prima novamente para bloquear o aparelho.



Botão de dispensação

Prima este botão para iniciar ou parar a dispensação. Prima continuamente durante 3 segundos para dispensar ininterruptamente 1 litro de água à temperatura selecionada.



Indicador/botão de descalcificação

O indicador acende quando é necessário realizar uma descalcificação. Prima continuamente o botão durante 3 segundos para iniciar o processo de descalcificação. Durante a descalcificação prima o botão de dispensação para interromper e o botão de descalcificação ou de dispensação para reiniciar.

Nota: o procedimento de descalcificação detalhado encontra-se no capítulo 5. O processo de descalcificação não pode ser parado até estar concluído.



Indicador de refrigeração

Este indicador acende quando a água está a ser refrigerada e apaga-se quando a refrigeração é concluída.



Indicador de falta de água

Este indicador pisca quando o depósito de água não contém água suficiente. Neste caso, encha o depósito de água. O indicador irá apagar-se.



Indicador de vida útil do filtro

Intermitente: o filtro está prestes a atingir o fim da sua vida útil.

Aceso: o filtro atingiu o fim da sua vida útil.



Seleção da temperatura da água

Prima consecutivamente um dos botões para percorrer as definições.



Seleção do volume de água

Prima consecutivamente um dos botões para percorrer as definições.



Reinicialização da vida útil do filtro

Prima continuamente ambos os botões durante 3 segundos para reiniciar a vida útil do filtro. O indicador de vida útil do filtro apaga-se.



Desligar o sistema de refrigeração

Prima continuamente ambos os botões durante 3 segundos para desligar/ligar o sistema de refrigeração. Com o sistema de refrigeração desligado, selecione água fresca para dispensar água à temperatura ambiente.

Principais especificações técnicas

Modelo do produto	ADD5980M
Modelo do filtro	Micro X-Clean: AWP210 (embalagem de 1) AWP211 (embalagem de 3) AWP212 (embalagem de 6)
Tensão nominal	220-240V~
Frequência nominal	50-60Hz
Consumo de energia nominal	Total: 2200W; Aquecimento: 2100W; Refrigeração: 70W
Fonte de água aplicável	Água da rede municipal

3. Instalação

Antes de utilizar o aparelho pela primeira vez

- Remova todos os materiais de embalagem.
- Remova a tampa do depósito e retire o depósito de água interno e o depósito de água. Lave, enxague e seque bem estas peças.
- Limpe o aparelho seguindo as instruções para a primeira limpeza incluídas no capítulo 5.

AVISO: NÃO DESMONTE ESTE APARELHO SOZINHO. OS COMPONENTES ELÉTRICOS PODEM FICAR EXPOSTOS, RESULTANDO EM RISCO DE CHOQUES ELÉTRICOS.

Instalação do aparelho

- Não instale este aparelho num local muito húmido ou muito quente nem perto de uma fonte de calor.
- Instale o aparelho numa superfície plana e nivelada.
- Não utilize este aparelho no exterior. Este aparelho apenas é adequado para utilização em espaços interiores.
- AVISO: NÃO INSTALE ESTE APARELHO NUM LOCAL EXPOSTO À LUZ SOLAR DIRETA.
- Certifique-se de que a ventilação em ambos os lados do aparelho nunca é obstruída nem tapada.

4. Utilização

Encha o depósito de água até à marca "MAX"; a água flui pelo filtro a uma velocidade definida e, devido à ação do cartucho do filtro, isso poderá demorar algum tempo.

1. Ligue o aparelho à corrente elétrica e prima o botão On/Off. O botão On/Off acende e o aparelho está pronto para funcionar. (A-1)
2. Ajuste a altura da bandeja coletora em função do tamanho do recipiente utilizado. Estão disponíveis 2 opções de altura. (A-2)
3. Coloque uma caneca ou copo na bandeja coletora.
4. Selecione a temperatura e o volume pretendidos. (A-3)
5. Prima o botão do bloqueio de segurança para desbloquear o aparelho (não aplicável no caso de água fresca). (A-4)
6. Prima o botão de dispensação para iniciar a dispensação. (A-5)

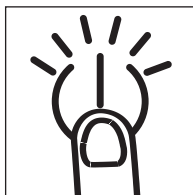

A-1

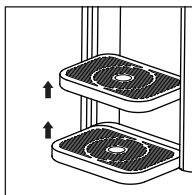

A-2

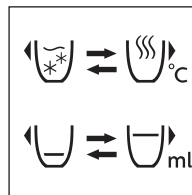

A-3

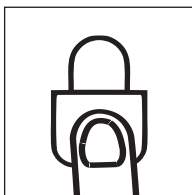

A-4

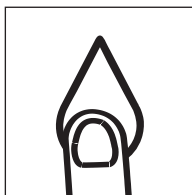

A-5

Nota:

- Premir qualquer botão durante a dispensação pode para o ciclo. Se o ciclo for parado, não é possível retomá-lo. Tem que ser iniciado um novo ciclo.
- O aparelho entra automaticamente no modo de suspensão se não for utilizado durante 1 minuto. Prima qualquer botão para voltar a ativar o aparelho.
- A capacidade total de água filtrada (não refrigerada) deste aparelho é de 1,4 litros, desde que tanto o depósito de água interno como o depósito de água sejam mantidos cheios.

5. Limpeza e manutenção

Primeira limpeza

1. Preparar o cartucho do filtro

- Remova a embalagem. É comum que a superfície do cartucho tenha resíduos de carvão – isso é normal. Esses resíduos são inofensivos e são removidos durante o processo de preparação.
- Mergulhe o cartucho do filtro em água limpa durante 15 minutos. Agite ligeiramente o cartucho do filtro para remover os resíduos de carvão da superfície.

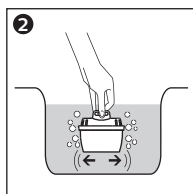
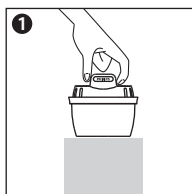

2. Preparar o aparelho

- Remova o depósito de água interno.
- Certifique-se de que a anilha de vedação é instalada corretamente.
- Encaixe o cartucho do filtro no depósito de água interno. Certifique-se de que fica devidamente encaixado. (B-1)
- Volte a colocar o depósito de água interno dentro do depósito de água.
- Insira o cabo de alimentação na tomada localizada na base do aparelho. (B-2)
- Encha o depósito de água com 2 litros de água fria da torneira e volte a colocar o depósito de água dentro do aparelho.
- Coloque a bandeja coletora e a respectiva placa na parte dianteira do aparelho. (B-3)
- Coloque um jarro ou recipiente sob o bocal de dispensação.
- Ligue o cabo de alimentação à corrente elétrica e ligue o aparelho.
- Prima $\left(\text{☺}\right)\left(\text{☹}\right)\left(\text{☹}\right)\left(\text{☹}\right)\left(\text{☹}\right)$ para selecionar água fresca. Prima continuamente $\left(\text{☹}\right)$ durante 3 segundos. Dispense água fresca até esvaziar o depósito de água.
- Deite fora a água dispensada. Já pode utilizar o seu aparelho.

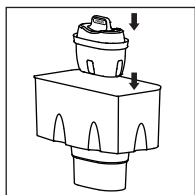

B-1

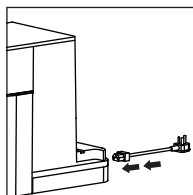

B-2

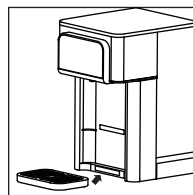

B-3

Limpeza

ATENÇÃO: NUNCA MERGULHE O CORPO, A FICHA NEM O CABO DE ALIMENTAÇÃO DO APARELHO EM ÁGUA OU OUTROS LÍQUIDOS. LIMPE-OS SEMPRE COM UM PANO HÚMIDO.

- Desligue o aparelho e desligue-o da corrente elétrica antes de efetuar a limpeza.
- Lave, enxague e seque regularmente o depósito de água interno, o depósito de água e a tampa do depósito – no mínimo, sempre que substituir o cartucho do filtro.
- Por questões de higiene e segurança, deve lavar sempre o depósito de água interno, o depósito de água e a tampa do depósito caso o aparelho não tenha sido utilizado ou tenha estado guardado por períodos superiores a 2 semanas.

Descalcificação

- Para garantir o funcionamento seguro e eficiente do seu aparelho, deverá descalcificá-lo regularmente.
- Os depósitos de calcário não eliminados impedem a unidade térmica de conduzir calor de forma eficiente, o que poderá afetar o seu desempenho.
- O indicador/botão de descalcificação acende quando é necessário efetuar uma descalcificação ao aparelho. Não poderá dispensar água a temperaturas superiores a 40°C enquanto não efetuar a descalcificação. Apenas poderá dispensar água fresca e à temperatura ambiente.
- Certifique-se de que o depósito de água está vazio e o filtro removido antes de iniciar o processo de descalcificação.

Procedimento de descalcificação

1. Remova o filtro e o depósito de água interno.
2. Encha o depósito de água com pelo menos 2 litros de uma solução de ácido cítrico numa proporção de 1:20 (1 g de ácido cítrico por cada 20 ml de água).
3. Coloque um jarro sob o bocal de dispensação.
4. Prima continuamente o botão de descalcificação durante 3 segundos. (C-1)
5. O botão de descalcificação pisca e o aparelho executa um processo de descalcificação. Serão necessários cerca de 30 minutos. Atenção: a solução dispensada estará quente.
6. Quando o depósito de água estiver vazio, volte a enchê-lo com 2 litros de água fria e prima continuamente o botão de descalcificação novamente.
7. O aparelho executa um ciclo de limpeza. Atenção: a solução dispensada estará quente.
8. Depois de concluído, o botão de descalcificação apaga-se.
9. Volte a inserir o filtro após a conclusão do processo de descalcificação.

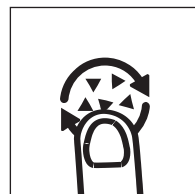



C-1

Nota:

- Durante a descalcificação prima o botão de dispensação para interromper e o botão de descalcificação ou de dispensação para reiniciar.
- O processo de descalcificação não pode ser parado até estar concluído.
- Quando for necessário efetuar uma descalcificação, não poderá dispensar água a temperaturas superiores a 40 °C enquanto não efetuar a descalcificação. Apenas poderá dispensar água fresca e à temperatura ambiente.

Substituir o cartucho do filtro

Para garantir o melhor desempenho substitua o cartucho do filtro de acordo com o indicador de vida útil do filtro ou o ciclo de substituição recomendado.

- Limpe e instale o cartucho do filtro de acordo com as instruções para a primeira limpeza apresentadas acima.
- Reinicie a vida útil do filtro premindo continuamente  e  durante 3 segundos.

Modelo	Ciclo de substituição recomendado
AWP210/AWP211/AWP212	Após 100 litros ou a cada 30 dias, o que ocorrer primeiro.



Indicador de vida útil do filtro intermitente: o filtro está prestes a atingir o fim da sua vida útil.

Indicador de vida útil do filtro aceso: o filtro atingiu o fim da sua vida útil.

Nota:

- A água é um produto alimentar. Recomendamos que a água filtrada seja consumida no prazo de 1 dia. Se o aparelho não for utilizado durante mais de 72 horas, encha-o duas vezes com água fria e esvazie o depósito de água antes de continuar a utilizar o aparelho normalmente.
- Não encha demasiado o depósito de água – não coloque água acima da marca "MAX" para evitar que transborde para o depósito de água não filtrada.

6. Resolução de problemas

Problema	Possíveis causas	Soluções
O painel de controlo não acende.	O aparelho está no modo de suspensão.	Prima qualquer botão para voltar a ativar o aparelho.
	O aparelho não está ligado à corrente elétrica.	Ligue a ficha a uma tomada e prima o botão On/Off para ligar o aparelho. Caso isto não resolva o problema, entre em contacto com o apoio ao cliente.
O aparelho não dispensa água quente.	O aparelho não está ligado à corrente elétrica.	Ligue a ficha a uma tomada e prima o botão On/Off para ligar o aparelho.
	O depósito de água não tem água.	Encha o depósito de água.
	O botão de dispensação está bloqueado.	Prima o botão do bloqueio de segurança para o desbloquear.
	É necessário efetuar uma descalcificação ao aparelho.	Efetue uma descalcificação de acordo com as instruções do capítulo 5.
Fuga proveniente do depósito de água.	O depósito de água foi enchido além do nível máximo.	Encha o depósito de água até ao nível máximo. Se a fuga persistir, entre em contacto com o apoio ao cliente.
O bocal pinga água.	O depósito de água foi enchido além do nível máximo.	Encha o depósito de água até ao nível máximo.
	O painel apresenta condensação após a dispensação de água quente.	Limpe o painel com um pano seco.
O aparelho não dispensa água fresca.	O aparelho não está ligado à corrente elétrica.	Ligue a ficha a uma tomada e prima o botão On/Off para ligar o aparelho.
	O depósito de água não tem água.	Encha o depósito de água.
	Durante a primeira utilização, o depósito de água fresca ainda não está cheio.	Siga as instruções para a primeira limpeza incluídas no capítulo 5.
	O sistema de refrigeração está desativado.	Prima continuamente  e  durante 3 segundos para ativar o sistema de refrigeração. Depois de ativar o sistema de refrigeração poderá ouvir o som da refrigeração e o respetivo indicador acende. Caso isto não resolva o problema, entre em contacto com o apoio ao cliente.

Fluxo de água irregular.	Existe calcário acumulado na unidade térmica.	Efetue uma descalcificação seguindo as instruções.
Fluxo de água lento.	Existe calcário acumulado na unidade térmica.	Efetue uma descalcificação seguindo as instruções.
	Existe ar na bomba de água.	Encha o depósito de água.
O indicador de falta de água está intermitente.	O depósito de água não tem água.	Encha o depósito de água
	O filtro está obstruído.	Instale um cartucho do filtro novo.
A água tem um paladar esquisito.	O aparelho não foi devidamente lavado depois de uma descalcificação.	Siga os passos 6 a 9 das instruções para a descalcificação incluídas no capítulo 5 para lavar o aparelho.
	A água filtrada não foi utilizada durante um longo período.	Esvazie o depósito de água e volte a enchê-lo água limpa da torneira.
	O filtro atingiu o fim da sua vida útil.	Instale um cartucho do filtro novo.
O bloqueio de segurança não funciona.	A função de bloqueio de segurança está desativada.	Prima continuamente o botão do bloqueio de segurança durante 10 segundos para ativar a função.
Os indicadores do bloqueio de segurança e de 90°C estão intermitentes e ouve-se um zumbido.	A unidade térmica apresenta uma anomalia.	Desligue o aparelho da corrente elétrica e aguarde 5 minutos. Volte a ligar o aparelho à corrente elétrica e efetue uma descalcificação de acordo com as instruções do capítulo 5. Caso isto não resolva o problema, entre em contacto com o apoio ao cliente.
Os indicadores do bloqueio de segurança e de 200/250 ml estão intermitentes e ouve-se um zumbido.	O sensor de temperatura da água de entrada apresenta uma anomalia.	Entre em contacto com o apoio ao cliente.
O indicador do bloqueio de segurança está intermitente e ouve-se um zumbido.	Avaria no painel.	Entre em contacto com o apoio ao cliente.
Os indicadores do bloqueio de segurança e de 100 °C estão intermitentes e ouve-se um zumbido.	Sobreaquecimento.	Desligue o aparelho da corrente elétrica e aguarde 5 minutos. Volte a ligar o aparelho à corrente elétrica e efetue uma descalcificação de acordo com as instruções do capítulo 5. Caso isto não resolva o problema, entre em contacto com o apoio ao cliente.

7. Garantia e assistência

Se precisar de informações ou se tiver algum problema, visite o website da Philips em www.philips.com ou entre em contacto com a central de apoio ao cliente do seu país. Se não existir uma central de apoio ao cliente no seu país, dirija-se ao seu revendedor.

8. Conteúdo da embalagem

dispensador de água	x1
cartucho do filtro	x1
bandeja coletora	x1
manual de utilização	x1
cabo de alimentação	x1
guia de início rápido	x1



Este símbolo nos produtos e os documentos complementares significam que os equipamentos elétricos e eletrônicos usados não devem ser misturados com o lixo doméstico.

De modo a que estes equipamentos sejam devidamente eliminados ou tratados e/ou  reconicionados e reciclados, entregue-os num ponto de recolha designado, onde serão aceites gratuitamente. Em alguns países, poderá ser possível entregar os equipamentos ao seu revendedor mediante a compra de um novo produto. A eliminação correta deste aparelho significará que estará a poupar recursos preciosos e a evitar potenciais efeitos na saúde humana e no ambiente que ocorrem quando os resíduos não são devidamente tratados. Entre em contacto com a entidade responsável local para obter mais informações sobre o ponto de recolha de resíduos de equipamentos elétricos e eletrônicos mais próximo. Dependendo da legislação nacional, a eliminação incorreta deste produto poderá implicar uma multa.

Guarde este manual do usuário para referência futura.



Register your product and learn more in the website link below:

www.philips.com/water

Specifications are subject to change without notice

© 2021 AquaShield

All rights reserved.

The Philips trademark and the Philips Shield Emblem are registered trademarks of Koninklijke Philips N.V. used under license.

This product has been manufactured by and is sold under the responsibility of Hong Kong AquaShield Health Technology Company Limited and Hong Kong AquaShield Health Technology Company Limited is the warrantor in relation to this product.

Rev A MAR 21

