

PHILIPS

All-in-One Water Dispenser

ADD5980M



DE Benutzerhandbuch	01	FR Manuel d'utilisation	24
EN User Manual	13	NL Handleiding	35

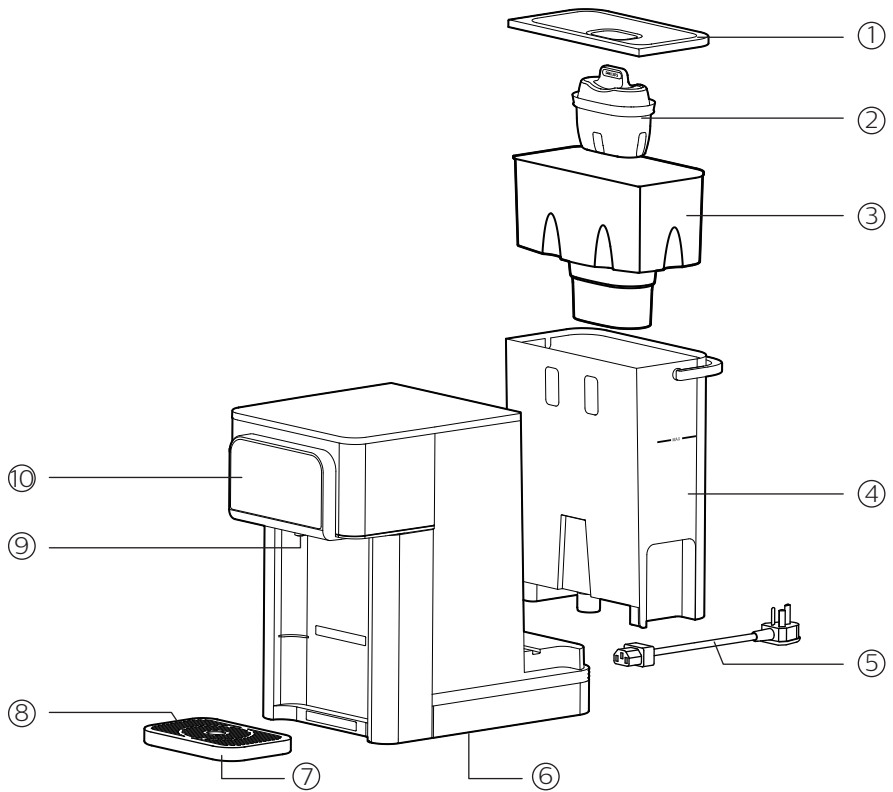

DE

- ① Abdeckung des Wassertanks
- ② Filter
- ③ Innerer Wassertank
- ④ Wassertank
- ⑤ Netzkabel
- ⑥ Hauptkörper
- ⑦ Abtropfschale
- ⑧ Abtropfschalenplatte
- ⑨ Düse
- ⑩ Bedienfeld

EN

- ① Water tank cover
- ② Filter
- ③ Inner water tank
- ④ Water tank
- ⑤ Power cord
- ⑥ Main body
- ⑦ Drip tray
- ⑧ Drip tray plate
- ⑨ Nozzle
- ⑩ Control Panel

FR

- ① Capot du réservoir d'eau
- ② Filtre
- ③ Réservoir d'eau intérieur
- ④ Réservoir d'eau
- ⑤ Cordon d'alimentation
- ⑥ Corps principal
- ⑦ Égouttement
- ⑧ Plateau d'égouttement
- ⑨ Buse
- ⑩ Panneau de commande

NL

- ① Afdekking van de watertank
- ② Filter
- ③ Binnenste watertank
- ④ Watertank
- ⑤ Netsnoer
- ⑥ Hoofdbehuizing
- ⑦ Lekbakje
- ⑧ Lekbakplaat
- ⑨ Mondstuk
- ⑩ Bedieningspaneel

1. Wichtig

Bei der Verwendung von Elektrogeräten sind die erforderlichen Vorsichtsmaßnahmen zu treffen. Diese schließen das Folgende mit ein:

- Bewahren Sie das Netzkabel außerhalb der Reichweite von Kindern auf.
- Das Gerät darf nicht von Personen benutzt werden (einschließlich Kinder) mit reduzierten körperlichen, sensorischen oder geistigen Fähigkeiten oder mangelnder Erfahrung und Wissen, es sei denn, sie werden beaufsichtigt oder wurden unterwiesen.
- Kinder sollten beaufsichtigt werden, um sicherzustellen, dass sie nicht mit dem Gerät spielen.
- Installieren Sie das Gerät gemäß den Installationsanleitungen in dieser Gebrauchsanleitung.
- In einem gut belüfteten Bereich verwenden. Dieses Gerät gibt heißen Dampf ab.
- Stellen Sie sicher, dass das Netzkabel nicht mit heißen Oberflächen in Berührung kommt.
- Legen Sie den Gerätekörper, den Stecker oder das Netzkabel niemals ins Wasser oder in andere Flüssigkeiten. Wischen Sie sie immer mit einem feuchten Tuch ab.
- Stellen Sie immer sicher, dass Ihre Hände vor der Verwendung oder Einstellung der Schalter an dem Gerät oder vor der Berührung des Netzkabels oder der Stromanschlüsse gründlich trocken sind.
- Verhindern Sie nicht die Lüftung der Seitenflächen des Geräts.
- Dieses Produkt ist nur zum Filtern von Leitungswasser bestimmt. Setzen Sie kein Wasser ein, das von unbekannter Qualität ist oder das Produkt mikrobiologisch beeinträchtigt. Verwenden Sie nur Kaltwasser oder Wasser mit Zimmertemperatur. Verwenden Sie es nicht zur Zubereitung von Säuglingsnahrung.
- Verbrauchen Sie das gefilterte Wasser innerhalb von 24 Stunden.
- Verwenden Sie das Gerät niemals, wenn das Netzkabel oder der Stecker beschädigt ist oder wenn das Gerät selbst fehlerhaft ist.
- Dieses Gerät ist zur Filterung, Kühlung und Erhitzung von Wasser bestimmt. Bitte verwenden Sie das Gerät nicht zur Abkühlung anderer Flüssigkeiten, da dies das Gerät beschädigen und die Garantie erlöschen lassen würde.
- Nicht mit Lösungsmitteln oder aggressiven Chemikalien reinigen.
- Bedienen Sie das Gerät nicht mit einem beschädigten Kabel oder Stecker oder nachdem bei dem Gerät eine Fehlfunktion vorliegt oder es in irgendeiner Weise beschädigt worden ist. Bei einer Beschädigung des Kabels ist es durch eine qualifizierte Person zur Verhinderung einer Gefahr zu ersetzen.

- Füllen Sie das Gerät nicht mit heißem Wasser. Die anwendbare Einlasswassertemperatur ist 5-30°C.
 - Entfernen Sie den Filter nicht, während das Gerät läuft.
 - Bei der ersten Verwendung oder nachdem das Wasser aus allen Tanks des Geräts völlig abgelassen wurde, stellen Sie sicher, dass die Anweisungen für die erste Verwendung befolgt werden.
 - Das Gerät ist für den Hausgebrauch und den Gebrauch in kleinen Bürobereichen bestimmt. Es darf nicht für kommerzielle Zwecke verwendet werden.
 - Bei der erstmaligen Verwendung benötigen Sie für das Auffüllen des Kaltwassertanks einige Minuten, so dass noch kein Wasser austritt, wenn Sie Kaltwasser ablassen.
 - Nach dem Einstecken drücken Sie bitte den Netzschalter, um das Gerät und das Bedienfeld einzuschalten.
 - Dieses Gerät ist für den Einsatz in Haushalten und ähnlichen Einrichtungen vorgesehen wie etwa den folgenden:
 - Küchenbereichen für Mitarbeiter in Geschäften, Büros und anderen Arbeitsumgebungen;
 - von Kunden in Hotels, Motels und anderen Wohnumgebungen;
 - Bed-and-Breakfast-Umgebungen;
 - Bauernhäuser.
 - Geräte, die normalerweise nach Gebrauch gereinigt werden und nicht zum Eintauchen in Wasser zur Reinigung bestimmt sind, besagen, dass das Gerät nicht in Flüssigkeit eingetaucht werden darf.
 - Das Gerät darf während des Gebrauchs nicht in einen Schrank gestellt werden.
 - Reinigung und Benutzerwartung darf nicht von Kindern durchgeführt werden, außer wenn sie dabei beaufsichtigt werden
-
- **Die Heizelementoberfläche ist nach Gebrauch Restwärme ausgesetzt.**
 - **Der Geräteausgang und andere Gegenstände können sich nach dem Zyklus erhitzen.**
 - **Seien Sie vorsichtig mit dem heißen Dampf, wenn Sie Wasser $\geq 40^{\circ}\text{C}$ auslassen.**
 - **WARNING: Positionieren Sie keine Mehrfachkupplungssteckdosen oder tragbare Stromversorgungsgeräte auf der Rückseite des Gerätes**

2. Teile und Funktionen

Dies ist ein Wasserspender. Mit der Sofortheitstechnologie liefert er innerhalb von Sekunden heißes Wasser mit verschiedenen Temperaturen. Auf Wunsch kann die Temperatur des gekühlten Wassers auf bis zu 8°C gesenkt werden. Dank des Philips Micro X-Clean Filters können Sie zuhause immer frisches und rein schmeckendes Wasser genießen.

Bedienfeld



An/Aus Schalter

Drücken Sie den Knopf, um das Gerät zu aktivieren. Drücken Sie ihn für die Dauer von 3 Sekunden, um das Gerät zu deaktivieren.



Sicherheitsschloss

Wenn heißes Wasser $\geq 40^{\circ}\text{C}$ gewählt wird, drücken Sie auf Entsperren, bevor Sie auf den Auslassknopf drücken. Drücken Sie auf Absperren des Geräts.



Auslassknopf

Drücken Sie ihn, um den Auslass einzuleiten oder zu beenden. Drücken Sie ihn für die Dauer von 3 Sekunden, um durchgehend 1L Wasser mit der von Ihnen gewählten Temperatur auszulassen.



Entkalkungsanzeige/-knopf

Er leuchtet auf, wenn Zeit zum Entkalken ist. Drücken Sie ihn für die Dauer von 3 Sekunden, um den Entkalkungsprozess zu starten. Während der Entkalkung drücken Sie den Auslassknopf, um diese zu unterbrechen, und drücken Sie auf Entkalken oder den Auslassknopf, um neu zu starten.

Anmerkung: Näheres zum Entkalkungsverfahren finden Sie in der Gebrauchsanweisung in Kapitel 5. Der Entkalkungsprozess kann nicht angehalten werden, bevor er abgeschlossen ist.



Kühlungsanzeige

Sie leuchtet auf, wenn das Wasser gekühlt wird, und schaltet sich aus, wenn der Kühlvorgang abgeschlossen ist.



Wassermangelanzeige

Sie blinkt, wenn nicht genug Wasser im Wassertank ist. Bitte füllen Sie den Wassertank auf. Das Licht wird ausgehen.



Lebensdaueranzeige des Filters

Sie blinkt: das Ende der Lebensdauer des Filters ist absehbar.

Sie leuchtet konstant: das Ende der Lebensdauer des Filters ist erreicht.



Wahl der Wassertemperatur

Halten Sie einen der Knöpfe gedrückt, um zwischen den Einstellungen auszuwählen.



Wahl der Wassermenge

Halten Sie einen der Knöpfe gedrückt, um zwischen den Einstellungen auszuwählen.



Zurücksetzung der Lebensdauer des Filters

Halten Sie beide Knöpfe für die Dauer von 3 Sekunden gedrückt, um die Lebensdauer des Filters zurückzusetzen. Die Lebensdaueranzeige des Filters schaltet sich aus.



Ausschalten des Kühlsystems

Halten Sie beide Knöpfe für die Dauer von 3 Sekunden gedrückt, um das Kühlsystem ein-/auszuschalten. Nach der Ausschaltung des Kühlsystems wählen Sie die Temperatur zur Abgabe des Umgebungswassers.

Wesentliche technische Daten

Produktmodell	ADD5980M
Filtermodell	Micro X-Clean: AWP210 (1-pack) AWP211 (3-pack) AWP212 (6-pack)
Nennspannung	220-240V~
Nennfrequenz	50-60Hz
Nennstromverbrauch	Total: 2200W; Heizung: 2100W; Kühlung: 70W
Anwendbare Wasserquelle	Kommunales Leitungswasser

3. Installierung

Vor der erstmaligen Verwendung des Geräts

- Entfernen Sie die gesamte Verpackung.
- Entfernen Sie den Tankdeckel und nehmen Sie den inneren Wassertank und den Wassertank heraus. Waschen, spülen und trocknen Sie sie gründlich.
- Reinigen Sie das Gerät gemäß der Anleitung für die erstmalige Reinigung in Kapitel 5.

HINWEIS: BITTE ZERLEGEN SIE DIESES GERÄT NICHT SELBST. ELEKTRISCHE ELEMENTE WERDEN AUSGESETZT UND ES BESTEHT DIE GEFAHR EINES ELEKTRISCHEN SCHLAGS.

Positionierung des Geräts

- Installieren Sie dieses Gerät an einem sehr feuchten oder warmen Ort in der Nähe einer Wärmequelle.
- Stellen Sie das Gerät auf eine flache und ebene Fläche.
- Verwenden Sie dies Gerät nicht im Freien. Dieses Gerät ist nur für die Verwendung im Innenbereich geeignet.
- HINWEIS: INSTALLIEREN SIE DIESES GERÄT NICHT UNTER DIREKTER SONNENEINSTRALUNG.
- Stellen Sie sicher, dass die Lüftung auf beiden Seiten nie blockiert oder abgedeckt ist.

4. Gebrauchsanleitung

Füllen Sie den Wassertank bis zur Markierung „MAX“; das Wasser wird durch den Filter nach dem festgelegten Satz fließen. Dies kann aufgrund der Wirkung der Filterpatrone einige Zeit in Anspruch nehmen.

1. Schließen Sie das Gerät an. Drücken Sie den Netzschalter. Der Netzschalter wird aufleuchten und das Gerät ist einsatzbereit. (A-1)
2. Stellen Sie Höhe der Abtropfschale ein, um die Größe des verwendeten Bechers anzugleichen. Es bestehen 2 Höhenoptionen. (A-2)
3. Stellen Sie einen Becher oder ein Glas auf die Abtropfschale.
4. Wählen Sie die gewünschte Temperatur und Menge. (A-3)
5. Drücken Sie den Knopf Sicherheitsschloss, um das Gerät zu entsperren (gilt nicht für gekühltes Wasser). (A-4)
6. Drücken Sie den Auslassknopf um die Wasserabgabe zu starten. (A-5)

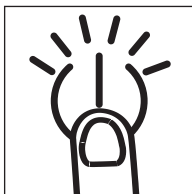

A-1

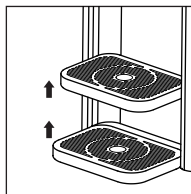

A-2

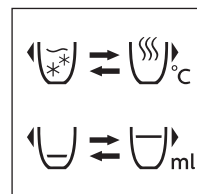

A-3

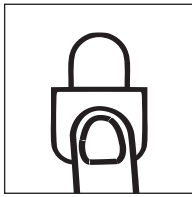

A-4

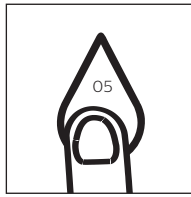

A-5

Anmerkung:

- Das Drücken eines beliebigen Knopfs während der Wasserabgabe kann den Zyklus beenden. Ist der Zyklus abgeschlossen, kann er nicht fortgesetzt werden. Ein neuer Zyklus muss eingeleitet werden.
- The Gerät wird automatisch in den Ruhemodus übergehen, wenn kein Vorgang innerhalb einer 1 Minute erfolgt. Durch die Berührung eines Knopfs können Sie das Gerät aufwecken.
- Die gesamte gefilterte (nicht gekühlte) Kapazität für dieses Gerät beträgt 1.4L, sofern sowohl der innere Wassertank und der Wassertank immer wieder aufgefüllt wird.

5. Reinigung und Instandhaltung



Erstmalige Reinigung

1. Vorbereitung der Filterpatrone

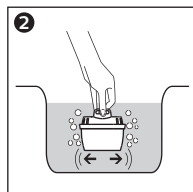
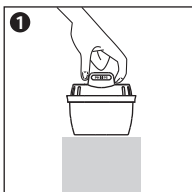
- Entfernen Sie die Verpackung. Es ist gewöhnlich, dass deren Oberfläche etwas Kohlenstoffpulver aufweist, dies ist normal. Diese Partikel sind harmlos und werden während dem Vorbereitungsprozess abgewaschen.
- Tauchen Sie die Filterpatrone in reines Wasser für die Dauer von 15 Minuten. Schütteln Sie Filterpatrone leicht, um das Kohlenstoffpulver von der Oberfläche abzuwaschen.



2. Vorbereitung des Geräts

- Entfernen Sie den inneren Wassertank.
- Stellen Sie sicher, dass der Dichtungsring richtig installiert ist.
- Drücken Sie die Filterpatrone in den inneren Wassertank. Stellen Sie sicher, dass sie gut befestigt ist. (B-1)
- Setzen Sie den inneren Wassertank wieder in den Wassertank ein.
- Stecken Sie das Netzkabel in die Stockdose am Boden des Geräts. (B-2)
- Füllen Sie den Wassertank mit 2L kaltem Leitungswasser und setzen Sie den Wassertank wieder in das Gerät ein.
- Platzieren Sie Abtropfschale und Abtropfschalenplatte vorn am Gerät. (B-3)
- Platzieren Sie eine Kanne oder ein Gefäß unter dem Wasserauslass.
- Stecken Sie das Netzkabel in die Netzsteckdose und schalten Sie an.
- Drücken Sie auf  , um kaltes Wasser zu wählen. Drücken Sie anhaltend  für die Dauer von 3 Sekunden. Lassen Sie das kalte Wasser ab, bis der Wassertank leer ist.
- Entsorgen Sie das abgelassene Wasser. Ihr Gerät ist jetzt einsatzbereit.

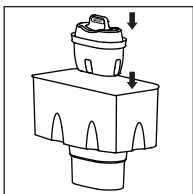

B-1

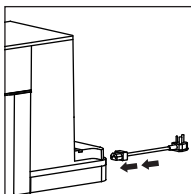

B-2

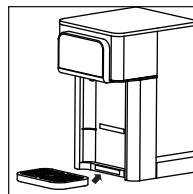

B-3

Reinigung

ACHTUNG: PLATZIEREN SIE NIE DEN GERÄTEKÖRPER, DEN STECKER ODER DAS NETZKABEL IN WASSER ODER ANDERE FLÜSSIGKEITEN. WISCHEN SIE IMMER MIT EINEM FEUCHTEN TUCH AB.

- Schalten Sie vor der Reinigung das Gerät aus und hängen Sie es ab.
- Waschen, spülen und trocknen Sie den inneren Wassertank, den Wassertank und den Tankdeckel regelmäßig, zumindest dann, wenn die Filterpatrone ersetzt wird.
- Aus Gründen der Hygiene und Sicherheit sollten Sie immer den inneren Wassertank, den Wassertank und den Tankdeckel reinigen, sollte er für die Dauer von mehr als 2 Wochen nicht verwendet oder gelagert worden sein.

Entkalkung

- Für einen sicheren und wirksamen Betrieb Ihres Geräts, ist es wichtig, es regelmäßig zu entkalken.
- Unbehandelte Ablagerungen verhindern, dass das Element Wärme wirksam leitet und kann dessen Leistung beeinträchtigen.
- Die Entkalkungsanzeige/Knopf leuchtet auf, wenn das Gerät den Entkalkungsvorgang benötigt. Sie können kein Wasser mit einer Temperatur von über 40°C ablassen, bis Sie die Entkalkung vorgenommen haben. Sie dürfen nur Kalt- oder Umgebungswasser auslassen.
- Stellen Sie sicher, dass der Wassertank leer ist und der Filter entfernt wird, bevor sie den Entkalkungsprozess starten.

Entkalkungsverfahren

1. Entfernen Sie den Filter und den inneren Wassertank.
2. Füllen Sie den Wassertank mit nicht weniger als 2 Litern einer 1:20 Zitronensäurelösung (1g Zitronensäure pro 20ml Wasser).
3. Stellen Sie eine Kanne unter die Auslassdüse.
4. Drücken Sie den Knopf Entkalken für die Dauer von 3 Sekunden. (C-1)
5. Der Knopf Entkalken wird blinken und das Gerät den Entkalkungsprozess durchführen. Dies erfordert ungefähr 30 Minuten. Achtung: Die Dosierungslösung wird heiß sein.
6. Wenn der Wassertank leer ist, füllen Sie ihn mit 2 Litern kaltem Wasser auf und drücken Sie den Knopf Entkalken wieder für eine längere Zeit.
7. Das Gerät wird einen Reinigungszyklus vornehmen. Achtung: Die abgelassene Lösung wird heiß sein.
8. Der Knopf Entkalken wird sich ausschalten, sobald der Zyklus abgeschlossen sein.
9. Setzen Sie den Filter wieder ein, nachdem der Entkalkungsprozess abgeschlossen ist.

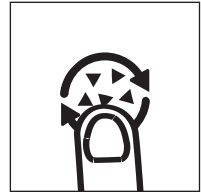



C-1

Anmerkung:

- Während der Entkalkung drücken Sie den Auslassknopf zwecks Unterbrechung und drücken Sie auf Entkalken oder Auslassknopf, um ihn erneut zu starten.
- Der Entkalkungsprozess darf nicht beendet werden, bevor er abgeschlossen ist.
- Wenn es Zeit zum Entkalken ist, können Sie kein Wasser mit einer Temperatur von über 40°C ablassen, bevor Sie die Entkalkung vornehmen. Sie können nur kaltes oder Umgebungswasser ablassen.

Austausch der Filterpatrone

Zur Gewährleistung der besten Leistung wechseln Sie bitte die Filterpatrone gemäß der Lebensdaueranzeige des Filters oder dem vorgesehenen Austauschzyklus aus.

- Bitte reinigen Sie ihn und installieren Sie die Filterpatrone gemäß der Anleitung der erstmaligen Reinigung oben.
- Stellen Sie die Lebensdauer des Filters durch ein anhaltendes Drücken von  und  für die Dauer von 3 Sekunden.

Model	Vorgeschlagener Austauschzyklus
AWP210/AWP211/AWP212	Nach 100 Litern oder alle 30 Tage, je nach dem, was früher eintritt.



Die Lebensdaueranzeige des Filters blinkt: das Ende der Lebensdauer des Filters ist absehbar.

Die Lebensdaueranzeige des Filters leuchtet konstant: das Ende der Lebensdauer des Filters ist erreicht.

Anmerkung:

- Wasser ist ein Nahrungsmittel. Wir empfehlen die Verwendung von gefiltertem Wasser innerhalb von 1 Tag. Falls das Gerät für eine Dauer von mehr als 72 Stunden nicht verwendet wird, füllen Sie es zweimal mit kaltem Wasser auf und leeren Sie das Wasser aus, bevor Sie mit der üblichen Verwendung des Geräts fortfahren.
- Überfüllen Sie den Wassertank nicht, füllen Sie ihn nicht über die Markierung „max“ hinaus, vermeiden Sie das Risiko eines Wasserüberlaufs im Rohwassertank.

6. Fehlersuche

Problem	Mögliche Ursachen	Lösungen
Die Anzeigetafel leuchtet nicht auf.	Das Gerät ist im Ruhemodus.	Berühren Sie den Knopf, um das Gerät aufzuwecken.
	Das Gerät ist nicht an das Stromnetz angeschlossen.	Schließen Sie den Netzstecker an und drücken Sie den Netzschalter, um anzustellen. Wenn dies nicht geht, kontaktieren Sie bitte Kundendienst.
The Gerät lässt kein heißes Wasser ab.	Das Gerät ist nicht an das Stromnetz angeschlossen.	Schließen Sie den Netzstecker an und drücken Sie den Netzschalter, um anzustellen.
	Es gibt kein Wasser im Wassertank.	Füllen Sie den Wassertank auf.
	Der Auslassknopf ist abgesperrt.	Drücken Sie den Knopf Sicherheitsschloss, um zu entsperren.
	Das Gerät benötigt Entkalkung.	Entkalken gemäß der Gebrauchsanleitung in Kapitel 5.
Leckage des Wassertanks	Der Wassertank ist über den maximalen Wasserstand hinaus gefüllt.	Füllen Sie den Wassertank bis zum maximalen Wasserstand. Wenn die Leckage anhält, kontaktieren Sie bitte den Kundendienst.
Wasser tropft aus dem Auslass.	Der Wassertank ist über den maximalen Wasserstand hinaus gefüllt.	Füllen Sie den Wassertank bis zum maximalen Wasserstand.
	Es gibt kondensiertes Wasser auf der Anzeige nach dem Ablass von heißem Wasser.	Wischen Sie das Bedienfeld mit einem trockenen Tuch ab.
Das Gerät lässt keine kalten Wasser ab.	The Gerät ist nicht an das Stromnetz angeschlossen.	Schließen Sie den Netzstecker an und drücken Sie auf Netzschalter, um anzustellen.
	Es gibt kein Wasser im Wassertank.	Füllen Sie den Wassertank auf.
	Während der ersten Verwendung ist der Kaltwassertank noch nicht aufgefüllt.	Befolgen Sie die Anleitung für die erstmalige Reinigung in Kapitel 5.
	Das Kühlsystem ist abgeschaltet.	Drücken Sie anhaltend  und  für die Dauer von 3 Sekunden, um das Kühlsystem anzuschalten. Nach dem Anschalten des Kühlsystems werden Sie ein Kühlgeräusch hören, und die Kühlungsanzeige wird aufleuchten. Wenn dies nicht geht, kontaktieren Sie bitte den Kundendienst.

Unbeständiger Wasserfluss.	Kalkstein wird im Heizungselement abgelagert.	Befolgen Sie die Entkalkungsanleitung für das Entkalken.
Langsamer Wasserfluss.	Kalkstein wird abgelagert im Heizungselement.	Befolgen Sie die Entkalkungsanleitung für das Entkalken.
	Es ist Luft in der Wasserpumpe.	Füllen Sie den Wassertank auf.
Die Wassermangelanzeige blinkt.	Es ist kein Wasser im Wassertank.	Füllen Sie den Wassertank auf.
	Der Filter ist blockiert.	Setzen Sie eine neue Filterpatrone ein.
Eigenartiger Wassergeschmack.	Das Gerät ist nach der Entkalkung nicht gründlich gereinigt worden.	Befolgen Sie die Schritte 6-9 in Kapitel 5 Entkalkungsanleitung, um das Gerät zu reinigen.
	Das gefilterte Wasser ist für einen langen Zeitraum nicht verwendet worden.	Lassen Sie das im Wassertank verbleibende Wasser ab und füllen sie es mit frischem Leitungswasser auf.
	Der Filter hat das Ende seiner Lebensdauer erreicht.	Bitte setzen Sie eine neue Filterpatrone ein.
Das Sicherheitsschloss funktioniert nicht.	Die Funktion des Sicherheitsschlusses ist ausgeschaltet.	Drücken Sie den Knopf Sicherheitsschloss anhaltend für die Dauer von 10 Sek., um anzuschalten.
Das Sicherheitsschloss und 90°C blinken mit einem brummenden Geräusch.	Das Heizungselement ist abnormal.	Schalten Sie den Strom aus und warten Sie 5 Minuten. Schalten Sie den Strom wieder an und entkalken Sie gemäß der Anleitung in Kapitel 5. Falls dies das Problem nicht löst, kontaktieren Sie bitte den Kundendienst.
Das Sicherheitsschloss und 200/250ml blinken mit einem brummenden Geräusch.	Der Einlasswassertempersensur ist abnormal.	Kontaktieren Sie bitte den Kundendienst.
Das Sicherheitsschloss blinkt mit einem brummenden Geräusch.	Fehlfunktion anzeigen.	Kontaktieren Sie bitte den Kundendienst.
Das Sicherheitsschloss und 100°C blinken mit einem brummenden Geräusch.	Überhitzung.	Schalten Sie den Strom aus und warten Sie 5 Minuten. Schalten Sie den Strom wieder an und entkalken Sie gemäß der Anleitung in Kapitel 5. Falls dies das Problem nicht löst, kontaktieren Sie bitte den Kundendienst.

7. Garantie und Service

Falls Sie Informationen benötigen oder Probleme haben, besuchen Sie bitte die Philips-Webseite auf www.philips.com oder kontaktieren Sie das Kundendienstzentrum in Ihrem Land. Falls es kein Kundendienstzentrum in Ihrem Land gibt, gehen Sie zum örtlichen Händler.

8. Packliste

Wasserspender	x1
Filterpatrone	x1
Abtropfschale	x1
Benutzermanual	x1
Netzkabel	x1
Schnellstartanleitung	x1



Dieses Symbol auf den Produkten und Begleitpapieren bedeutet, dass die verwendeten Elektro- und Elektronikprodukte verbrauchte elektrische und elektronische Produkte nicht mit gewöhnlichem Haushaltsabfall vermischt werden sollten.

 Zwecks ordnungsgemäßer Entsorgung oder Behandlung, Verwertung und Recycling bringen Sie bitte diese Produkte zu den ausgewiesenen Sammelstellen, an denen sie kostenfrei angenommen werden. In einigen Ländern können Sie Ihre Produkte an Ihren Händler vor Ort bei Kauf eines neuen Produkts zurückgeben.

Die sachgerechte Entsorgung dieses Produkts wird dazu beitragen, wertvolle Ressourcen zu sparen, die ansonsten durch unangemessenen Umgang mit Abfällen entstehen könnten. Bitte kontaktieren Sie die Behörde vor Ort bei Interesse an näheren Informationen über Ihre nächste Sammelstelle für WEEE.

Bei unsachgemäßer Entsorgung dieses Produkts können gemäß Ihrer nationalen Gesetzgebung Strafen verhängt werden.

Bewahren Sie diese Gebrauchsanleitung bitte in einem zur weiteren Verwendung geeigneten Zustand auf.

1. Important

Necessary precautions must be taken when using electrical appliances, and these include the following:

- Keep the power cord out of reach of children.
- The appliance is not to be used by persons (including children) with reduced physical, sensory or mental capabilities, or lack of experience and knowledge, unless they have been given supervision or instruction.
- Children being supervised not to play with the appliance.
- Install the appliance according to the installation instructions in this user manual.
- Use in a well ventilated area. This appliance emits hot steam.
- Ensure that the power cord does not come into contact with hot surfaces.
- Never place the appliance body, plug or power cord in water or other liquids. Always wipe clean with a damp cloth.
- Always ensure that your hands are thoroughly dry before using or adjusting the switches on the appliance, or before touching the power plug or power connections.
- Do not obstruct the ventilation on the sides of the appliance.
- This product is intended to filter tap water only. Do not put water of unknown quality or that has been microbiologically impaired into the product. Use only cold or room temperature water. Do not use for the preparation of baby food.
- Consume filtered water within 24 hours.
- Never use the appliance if the power cord or plug are damaged or if the appliance itself is faulty.
- This appliance is designed for filtering, chilling and heating water. Please do not use the appliance to chill other liquids as this will damage the appliance and void the warranty.
- Do not clean with solvents or harsh chemicals.
- Do not operate appliance with a damaged cord, plug or after the appliance has malfunctioned or been damaged in any manner. If the cord is damaged it must be changed by a qualified person to avoid a hazard.
- Do not fill the appliance with hot water. The applicable inlet water temperature is 5-30°C.
- Do not remove filter whilst the appliance is running.

- At first use or after the appliance has been completely drained of water in all tanks, ensure the instructions for first use are followed.
 - The appliance is designed for domestic and small office use only. It should not be used for commercial purpose.
 - During the first-time usage, it will need several minutes to fill the cold water tank so no water comes out yet when you dispense cold water.
 - After plug in, please press the Power Button to turn on the appliance and control panel.
 - This appliance is intended to be used in household and similar applications such as:
 - staff kitchen areas in shops, offices and other working environments;
 - by clients in hotels, motels and other residential type environments;
 - bed and breakfast type environments;
 - farm houses.
 - Appliances normally cleaned after use and not intended to be immersed in water for cleaning, state that the appliance must not be immerse.
 - The appliance shall not be placed in a cabinet when in use.
 - Cleaning and user maintenance shall not be made by children without supervision.
-
- **The heating element surface is subject to residual heat after use.**
 - **Appliance outlet and other items may be hot after cycle.**
 - **Be cautious of the hot steam when dispensing water $\geq 40^{\circ}\text{C}$.**
 - **WARNING: Do not locate multiple portable socket-outlets or portable power supplies at the rear of the appliance**

2. Parts and features

This is a water dispenser. With instant heating technology, it provides hot water with different temperatures within seconds. The chilled water can be down to 8°C on demand.

Thanks to Philips Micro X-Clean filter, you can always enjoy the crisp and pure tasting water at home.

Control panel



On/Off Button

Press to activate the appliance. Long press for 3 seconds to deactivate the appliance.



Safety Lock

When hot water $\geq 40^{\circ}\text{C}$ is chosen, press to unlock before pressing the dispense button. Press to lock the appliance.



Dispense Button

Press to start or stop dispensing. Long press for 3 seconds to continuously dispense 1L of water at the temperature you selected.



Descal Indicator/Button

Lights up when it is time to descale. Long press for 3 seconds to start the descaling process. During descaling, press Dispense Button to pause, and press Descal or Dispense Button to restart.

Note: detailed descale procedure please refer to the instruction in chapter 5. The descale process cannot be stopped till it is finished.



Cooling Indicator

Lights up when the water is being cooled, and turns off when the cooling is done.



Water Shortage Indicator

Flashes when there is not enough water in the water tank. Please fill the water tank. The light will turn off.



Filter Lifetime Indicator

Flashes: the filter is about to reach the end of life.
Lights up constantly: the filter reaches the end of life.



Water Temperature Selection

Keep pressing one of the buttons to choose through settings.



Water Volume Selection

Keep pressing one of the buttons to choose through settings.



Filter Lifetime Reset

Long press both buttons for 3 seconds to reset the filter lifetime. The filter lifetime indicator turns off.



Switch off the cooling system

Long press both buttons for 3 seconds to turn off/turn on the cooling system. After the cooling system is turned off, select cold water temperature to dispense ambient water.

Main technical specifications

Product model	ADD5980M
Filter model	Micro X-Clean: AWP210 (1-pack) AWP211 (3-pack) AWP212 (6-pack)
Rated voltage	220-240V~
Rated frequency	50-60Hz
Rated power consumption	Total: 2200W; Heating: 2100W; Cooling: 70W
Applicable water source	Municipal tap water

3. Installation

Before using the appliance for the first time

- Remove all packaging.
- Remove the tank lid and extract the inner water tank and water tank. Wash rinse and dry thoroughly.
- Clean the appliance as per the first time cleaning instruction in chapter 5.

WARNING: PLEASE DO NOT DISASSEMBLE THIS APPLIANCE YOURSELF. ELECTRIC ELEMENTS WILL BE EXPOSED AND THERE IS A RISK OF ELECTRIC SHOCK.

Positioning of appliance

- Do not install this appliance in a very damp or hot place, near heat source.
- Place appliance on a flat and even surface.
- Do not use this appliance outdoors. This appliance is only suitable for use indoors.
- **WARNING: DO NOT INSTALL THIS APPLIANCE IN DIRECT SUNLIGHT.**
- Ensure that the ventilation on both sides is never blocked or covered.

4. How to use

Fill water tank through to the “MAX” mark; water will flow through the filter at a set rate and may take some time due to the action of the filter cartridge.

1. Plug in. Press the Power Button. The power button will light up and the appliance is ready to work. (A-1)
2. Adjust the height of the drip tray to accommodate the size of the mug used. There are 2 height options. (A-2)
3. Place mug or glass on drip tray.
4. Select the desired temperature and volume. (A-3)
5. Press the Safety Lock Button to unlock the appliance (not applicable for chilled water). (A-4)
6. Press the Dispense Button to start dispensing. (A-5)



A-1

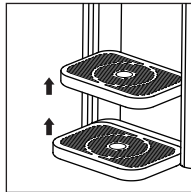

A-2

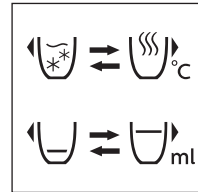

A-3

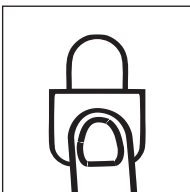

A-4

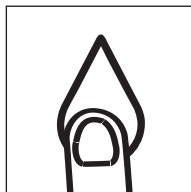

A-5

Note

- Pressing any button during dispensing can stop the cycle. Once the cycle has stopped it cannot be continued. A new cycle must be started.
- The appliance will automatically go to sleep mode if no operation within 1 minute. Touch any button can wake up the appliance.
- The total filtered (not chilled) capacity for this appliance is 1.4L as long as both the inner water tank and the water tank are kept topped up.

5. Clean and maintenance

First time cleaning

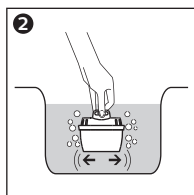
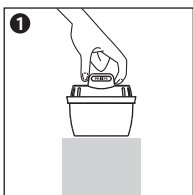

1. Preparing the filter cartridge

- Remove the packaging. It is common that its surface may have some carbon powder, this is normal. These particles are harmless and are washed off during the preparation process.
- Soak the filter cartridge in clean water for 15 minutes. Shake the filter cartridge slightly to wash the carbon powder on the surface.



2. Preparing the appliance

- Remove the inner water tank.
- Ensure the seal ring is installed correctly.
- Press the filter cartridge into the the inner water tank. Ensure it is firmly secure. (B-1)
- Reinsert the inner water tank into the water tank.
- Attach the power cord to the socket at the base of the appliance. (B-2)
- Fill the water tank with 2L of cold tap water and refit the water tank into the appliance.
- Place drip tray and drip tray plate on the front of the appliance. (B-3)
- Place a jug or vessel under the dispense outlet.
- Plug the power cord into the mains socket and turn on.

- Press  to choose cold water. Long press  for 3 seconds. Dispense cold water till the water tank is empty.
- Discard the water dispensed. Your appliance is now ready to use.

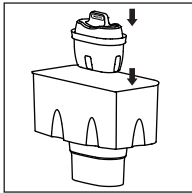

B-1

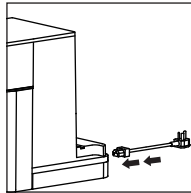

B-2

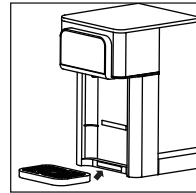

B-3

Cleaning

ATTENTION: NEVER PLACE THE APPLIANCE BODY, PLUG OR POWER CORD IN WATER OR OTHER LIQUIDS. ALWAYS WIPE CLEAN WITH A DAMP CLOTH.

- Always switch off and unplug appliance before cleaning.
- Wash, rinse and dry the inner water tank, water tank and the tank lid regularly, at least when the filter cartridge is replaced.
- For hygiene and safety reasons you should always clean the inner water tank, water tank and tank lid if it has been unused or in storage for longer than 2 weeks.

Descaling

- For safe and efficient operation of your appliance it is important to descale regularly.
- Untreated scale deposits prevent the element conducting heat efficiently and may affect its performance.
- The Descale Indicator/Button lights up when the appliance requires the descale process. You can not dispense water at or above 40°C until you perform descaling. You can only dispense cold or ambient water.
- Ensure the water tank is empty and filter is removed before starting descale process.

Descal Procedure

1. Remove the filter and the inner water tank.
2. Fill water tank with no less than 2 liters of 1:20 citric acid solution (1g citric acid powder per 20ml water).
3. Place jug under dispense nozzle.
4. Long press the Descale Button for 3 seconds. (C-1)

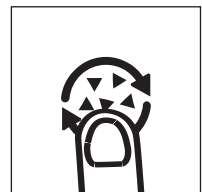

C-1



5. The Descale Button will flash and the appliance will run a descale process. It will need around 30 mins. Caution: Dispense solution will be hot.
6. When the water tank is empty, refill with 2 liters of cold water and long press the Descale Button again.
7. The appliance will run a cleaning cycle. Caution: Dispense solution will be hot.
8. The Descale Button will turn off once complete.
9. Re-insert the filter after descale process is complete.

Note

- During descaling, press Dispense Button to pause, and press Descale or Dispense Button to restart.
- The descale process cannot be stopped till it is finished.
- When it is time to descale, you can not dispense water at or above 40°C until you perform descaling. You can only dispense cold or ambient water.

Replacing the filter cartridge

To ensure the best performance, please change the filter cartridge according to the Filter Lifetime Indicator, or the suggested replacement cycle.

- Please clean and install the filter cartridge as per the first time cleaning instruction above.
- Reset the filter lifetime by long press  and  for 3 seconds.

Model	Suggested Replacement Cycle
AWP210/AWP211/AWP212	After 100 liters or every 30 days, whichever comes first.



Filter lifetime indicator flashes: the filter is about to reach the end of life.

Filter lifetime indicator lights up constantly: the filter reaches the end of life.

Note

- Water is a foodstuff. We recommend using the filtered water within 1 day. If the appliance is not used for more than 72 hours fill it twice with cold water and empty the water before continuing to use it normally.
- Do not overfill the water tank, do not fill above the “max” fill to avoid risk of water overflow in the raw water tank.

6. Trouble shooting

Problem	Possible causes	Solutions
The display panel does not light up	The appliance is in sleep mode.	Touch any button to wake up the appliance.
	The appliance is not connected with power.	Plug in the power plug, and press the power button to turn it on. If it does not work, please contact consumer care.
The appliance does not dispense hot water.	The appliance is not connected with power.	Plug in the power plug, and press the power button to turn it on.
	There is no water in the water tank.	Fill up the water tank.
	The dispense button is locked.	Press the safety lock button to unlock.
	The appliance requires descaling.	Descalc according to the instruction in chapter 5.
Leakage of the water tank.	The water tank is filled beyond the maximum water level.	Fill the water tank up to the maximum water level. If leakage continues, please contact consumer care.
Water drips from the outlet.	The water tank is filled beyond the maximum water level.	Fill the water tank up to the maximum water level.
	There is condensed water on the display after dispensing hot water.	Wipe the panel with a dry cloth.
The appliance does not dispense cold water.	The appliance is not connected with power.	Plug in the power plug, and press the power button to turn it on.
	There is no water in the water tank.	Fill up the water tank.
	During the first use, the cold water tank is not filled yet.	Follow the first time cleaning instruction in chapter 5.
	The cooling system is turned off.	Long press  and  for 3 seconds to turn on the cooling system. After the cooling system is turned on, you will hear the cooling sound, and the Cooling Indicator will light up. If it does not work, please contact consumer care.
Unstable water flow.	Limescale builds up in the heating element.	Follow the descaling instruction to descale.
Slow water flow.	Limescale builds up in the heating element.	Follow the descaling instruction to descale.
	There is air in the water pump.	Fill up the water tank.
Water shortage indicator flashes.	There is no water in the water tank.	Fill up the water tank.
	The filter is blocked.	Replace with a new filter cartridge.

Odd taste of the water.	The appliance is not cleaned thoroughly after descaling.	Follow step 6-9 in chapter 5 descale instruction to clean the appliance.
	The filtered water is not used for a long time.	Discard the remaining water in the water tank and refill with fresh tap water.
	The filter has reached the end of life.	Please replace with a new filter cartridge.
Safety lock does not work	The safety lock function is turned off.	Long press the safety lock button for 10s to turn it on.
Safety Lock and 90°C flash, with a buzzing sound	The heating element is abnormal.	Cut off the power and wait for 5 minutes. Plug in again and descale according to the instruction in chapter 5. If this does not resolve the problem, please contact consumer care.
Safety Lock and 200/250ml flash, with a buzzing sound	The inlet water temperature sensor is abnormal.	Please contact consumer care.
Safety Lock flashes, with a buzzing sound	Display malfunction.	Please contact consumer care.
Safety Lock and 100°C flash, with a buzzing sound	Overheating.	Cut off the power and wait for 5 minutes. Plug in again and descale according to the instruction in chapter 5. If this does not resolve the problem, please contact consumer care.

7. Guarantee and service

If you need information or if you have any problems, please visit the Philips website at www.philips.com or contact the consumer care center in your country. If there is no consumer care center in your country, go to the local dealer.

8. Packing list

Water dispenser	x1
Filter cartridge	x1
Drip tray	x1
User manual	x1
Power cord	x1
Quick start guide	x1



This symbol on the products and accompanying documents means that used electrical and electronic products should not be mixed with general household waste.

For proper disposal or treatment, recovery and recycling, please take these products to  designated collection points where they will be accepted on a free of charge basis. In some countries you may be able to return your products to your local retailer upon the purchase of a new product. Disposing of this product correctly will help you save valuable resources and prevent any possible effects on human health and the environment, which could otherwise arise from inappropriate waste handling. Please contact your local authority for further details of your nearest collection point for WEEE. Penalties may be applicable for the incorrect disposal of this product in accordance with national legislation.

Please keep this user manual for future reference

1. Important

Des précautions nécessaires doivent être prises lors de l'utilisation d'équipements électriques, en particulier celles qui suivent:

- Placer le cordon d'alimentation hors de la portée des enfants.
- Cet équipement ne doit pas être utilisé par des personnes (y compris des enfants) dont les capacités physiques, sensorielles ou intellectuelles sont réduites ou des personnes manquant d'expérience et de connaissances, à moins d'être sous surveillances ou d'avoir reçu des instructions.
- Les enfants sous surveillance ne doivent pas jouer avec l'équipement.
- Installer l'équipement conformément aux instructions de montage du présent mode d'emploi.
- Utiliser dans un endroit bien ventilé. Cet équipement émet des vapeurs chaudes.
- S'assurer que le cordon d'alimentation est tenu à l'écart des surfaces chauffantes.
- Ne jamais placer le corps de l'équipement, la fiche ou le cordon d'alimentation dans l'eau ou d'autres liquides. Toujours nettoyer avec un chiffon humide.
- Toujours s'assurer que ses mains sont parfaitement sèches avant d'utiliser ou de régler les interrupteurs sur l'équipement, ou avant de toucher la prise ou les raccords électriques.
- Ne pas bloquer les ventilations latérales de l'équipement.
- Le présent produit est uniquement conçu pour filtrer l'eau du robinet. Ne pas utiliser une eau d'origine inconnue ou altérée d'un point de vue microbiologique dans le produit. Utiliser uniquement de l'eau froide ou à température ambiante. Ne pas utiliser aux fins de préparation alimentaire pour les nourrissons.
- Consommer l'eau filtrée dans les 24 heures.
- Ne jamais utiliser l'équipement si le cordon d'alimentation ou la prise sont endommagés ou si l'équipement lui-même est défectueux.
- Le présent équipement est conçu pour filtrer, refroidir et chauffer l'eau. Ne pas utiliser l'équipement pour refroidir d'autres liquides car cela endommagera l'équipement et annulera la garantie.
- Ne pas nettoyer avec des solvants ou des produits chimiques agressifs.
- Ne pas utiliser l'équipement avec un cordon d'alimentation ou une fiche endommagés ou après un dysfonctionnement ou un dommage porté à l'équipement de quelque manière que ce soit. Si le cordon est endommagé, il doit être changé par une personne qualifiée pour éviter tout danger.

- Ne pas remplir l'équipement avec de l'eau chaude. La température de l'eau de remplissage applicable est comprise entre 5 et 30 °C.
 - Ne pas retirer le filtre pendant que l'équipement est en marche.
 - Lors de la première utilisation ou après que les réservoirs d'eau de l'équipement ont été complètement vidés, s'assurer de respecter les instructions relatives à la première utilisation.
 - L'équipement est uniquement conçu pour un usage domestique et dans un petit bureau. Il ne doit pas être utilisé à des fins commerciales.
 - Lors de la première utilisation, il faut plusieurs minutes pour remplir le réservoir d'eau froide afin que l'eau n'en sorte pas lors de la distribution de l'eau froide.
 - Une fois branché, appuyer sur la touche d'alimentation pour allumer l'équipement et le panneau de commande.
 - Cet équipement est destiné à un usage domestique et des applications similaires telles que:
 - les cuisines du personnel dans les commerces, les bureaux et d'autres environnements de travail ;
 - par des clients dans les hôtels, motels et d'autres types d'environnements résidentiels;
 - les environnements de type gîte et chambre d'hôtes ;
 - les fermes.
 - Les équipements doivent être normalement nettoyés après l'utilisation et ne doivent pas à cette fin être immergés, indiquer que l'équipement ne doit pas être immergé.
 - L'équipement ne doit pas être placé dans un placard lorsqu'il est utilisé.
 - Le nettoyage et la maintenance par l'utilisateur ne doivent pas être réalisés par un enfant sans surveillance.
-
- **La surface de l'élément chauffant est soumise à une chaleur résiduelle après utilisation.**
 - **La prise de l'équipement et d'autres éléments peuvent être chauds après un cycle.**
 - **Faire attention à la vapeur chaude lors d'une température de distribution d'eau $\geq 40^{\circ}\text{C}$.**
 - **AVERTISSEMENT : ne pas mettre des multiprises ou des blocs d'alimentation portables à l'arrière de l'équipement.**

2. Pièces et caractéristiques

C'est un distributeur d'eau. La technologie de chauffage instantané permet de fournir de l'eau chaude à différentes températures en quelques secondes. De l'eau refroidie à 8 °C est disponible à la demande. Grâce au filtre Philips Micro X-Clean, vous pouvez toujours profiter d'une eau cristalline et pure au domicile.

Panneau de commande



Touche marche/arrêt

Enclencher pour allumer l'équipement. Enclencher longuement pendant 3 secondes pour éteindre l'équipement.



Verrou de sécurité

En cas de sélection d'une température d'eau chaude ≥ 40 °C, enclencher pour déverrouiller avant d'appuyer sur la touche de distribution. Enclencher pour verrouiller l'équipement.



Touche de distribution

Enclencher pour démarrer ou arrêter la distribution. Enclencher longuement pendant 3 secondes pour une distribution en continu de 1 L d'eau à la température sélectionnée.



Voyant / touche de détartrage

Allumé lorsqu'il faut procéder au détartrage. Enclencher longuement pendant 3 secondes pour démarrer le processus de détartrage. Au cours du détartrage, enclencher la touche de distribution pour mettre en pause et enclencher la touche de détartrage ou de distribution pour redémarrer.

Remarque: se référer aux instructions du chapitre 5 pour la procédure détaillée de détartrage. La procédure de détartrage ne peut être stoppée avant sa fin.



Voyant de refroidissement

Allumé lorsque l'eau est en cours de refroidissement et éteint lorsque le refroidissement est terminé.



Voyant de pénurie d'eau

Clignote lorsqu'il n'y a pas assez d'eau dans le réservoir d'eau. Remplir le réservoir d'eau. Le voyant s'éteindra.



Voyant de durée de vie du filtre

Clignotement: le filtre arrive en fin de vie.
Allumé en permanence: le filtre est en fin de vie.



Sélection de la température de l'eau

Enclencher une des touches pour sélectionner les paramètres.



Sélection du volume d'eau

Enclencher une des touches pour sélectionner les paramètres.



Réinitialiser la durée de vie du filtre

Enclencher longuement les deux touches pendant 3 secondes pour réinitialiser la durée de vie du filtre. Le voyant de durée de vie du filtre s'éteint.



Arrêt du système de refroidissement

Enclencher longuement les deux touches pendant 3 secondes pour éteindre / allumer le système de refroidissement. Une fois le système de refroidissement éteint, sélectionner la température de l'eau froide pour la distribution.

Caractéristiques techniques principales

Modèle du produit	ADD5980M
Modèle du filtre	Micro X-Clean: AWP210 (unitaire) AWP211 (x3) AWP212 (x6)
Tension nominale	220-240V~
Fréquence nominale	50-60Hz
Consommation d'énergie nominale	Total: 2200W; chauffage: 2100W; refroidissement 70W
Source d'eau admissible	Eau du robinet municipale

3. Installation

Avant la première utilisation de l'équipement

- Retirer tous les emballages.
- Retirer le capot du réservoir et extraire le réservoir d'eau interne et le réservoir d'eau. Laver, rincer et sécher soigneusement.
- Nettoyer l'équipement conformément aux instructions de premier nettoyage du chapitre 5.

ATTENTION: NE PAS DÉMONTER CET ÉQUIPEMENT SOI-MÊME. LES ÉLÉMENTS ÉLECTRIQUES SERONT EXPOSÉS, CE QUI ENTRAÎNE UN RISQUE DE CHOC ÉLECTRIQUE.

Positionnement de l'équipement

- Ne pas installer cet équipement dans un endroit très humide ou chaud, près d'une source de chaleur.
- Placer l'équipement sur une surface plane et uniforme.
- Ne pas utiliser cet équipement en extérieur. Cet équipement convient uniquement à une utilisation en intérieur.
- ATTENTION : NE PAS INSTALLER CET ÉQUIPEMENT SOUS LA LUMIÈRE DIRECTE DU SOLEIL.
- S'assurer que les deux ventilations latérales ne sont jamais bloquées ni recouvertes.

4. Utilisation

Remplir le réservoir d'eau jusqu'au repère « MAX » ; l'eau s'écoulera à travers le filtre à un débit déterminé, ce qui peut prendre un certain temps du fait de l'action de la cartouche filtrante.

1. Brancher. Enclencher la touche d'alimentation. La touche d'alimentation s'allume et l'équipement est prêt à fonctionner. (A-1)
2. Ajuster la hauteur du plateau d'égouttement en fonction de la taille de la tasse utilisée. Il y a 2 options de hauteur. (A-2)
3. Placer la tasse ou le verre sur le plateau d'égouttement.
4. Sélectionner la température et le volume requis. (A-3)
5. Enclencher la touche du verrou de sécurité pour déverrouiller l'équipement (ne s'applique pas à l'eau fraîche). (A-4)
6. Enclencher la touche de distribution pour commencer la distribution. (A-5)

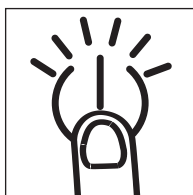

A-1

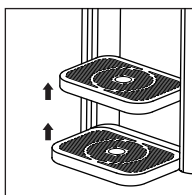

A-2

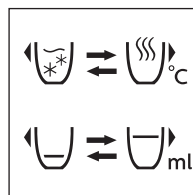

A-3

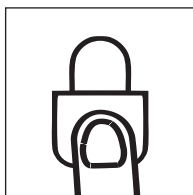

A-4

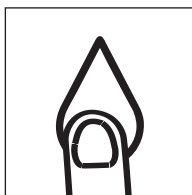

A-5

Remarque:

- Enclencher une quelconque touche pendant la distribution pour arrêter le cycle. Un cycle interrompu ne peut plus reprendre. Un nouveau cycle doit être démarré.
- L'équipement passera automatiquement en mode veille si aucune manœuvre n'est réalisée dans la minute. Enclencher une quelconque touche pour réactiver l'équipement.
- La capacité totale filtrée (non refroidie) de cet équipement est de 1,4 L tant que le réservoir d'eau interne et le réservoir d'eau sont maintenus remplis.

5. Nettoyage et entretien

Premier nettoyage

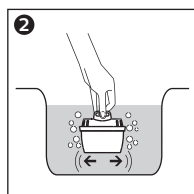
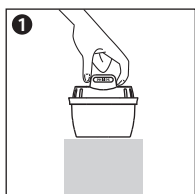

1. Préparation de la cartouche filtrante

- Retirer l'emballage. Il est courant et normal que sa surface contienne de la poudre carbonée. Ces particules sont inoffensives et sont lavées pendant la procédure de préparation.
- Faire tremper la cartouche filtrante dans de l'eau claire pendant 15 minutes. Secouer légèrement la cartouche filtrante pour laver la poudre carbonée en surface.



2. Préparation de l'appareil

- Retirer le réservoir d'eau interne.
- S'assurer que le joint est correctement installé.
- Appuyer sur la cartouche filtrante dans le réservoir d'eau interne. S'assurer de la bonne fixation. (B-1)
- Réinsérer le réservoir d'eau interne dans le réservoir d'eau.
- Brancher le cordon d'alimentation sur la prise située à la base de l'équipement. (B-2)
- Remplir le réservoir d'eau avec 2L d'eau froide du robinet et remettre le réservoir d'eau dans l'équipement.
- Placer l'égouttement et le plateau d'égouttement en façade de l'équipement. (B-3)
- Placer un pichet ou un récipient sous la sortie de distribution.
- Brancher le cordon d'alimentation dans la prise et mettre sous tension.

- Appuyer sur  pour choisir de l'eau froide. Enclencher longuement  pendant 3 secondes. Distribuer de l'eau froide jusqu'à ce que le réservoir d'eau soit vide.
- Jeter l'eau distribuée. Votre équipement est désormais prêt à être utilisé.

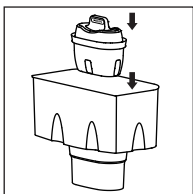

B-1

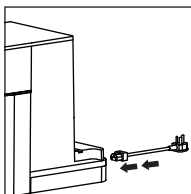

B-2

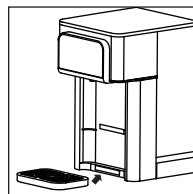

B-3

Nettoyage

ATTENTION: NE JAMAIS PLACER LE CORPS DE L'ÉQUIPEMENT, LA FICHE OU LE CORDON D'ALIMENTATION DANS L'EAU OU D'AUTRES LIQUIDES. TOUJOURS NETTOYER AVEC UN CHIFFON HUMIDE.

- Toujours éteindre et débrancher l'équipement avant de le nettoyer.
- Laver, rincer et sécher régulièrement le réservoir d'eau interne, le réservoir d'eau et le capot du réservoir, au minimum lors du remplacement de la cartouche filtrante.
- Il faut toujours nettoyer le réservoir d'eau interne, le réservoir d'eau et le capot du réservoir en cas d'inutilisation ou de stockage pendant plus de 2 semaines pour des raisons d'hygiène et de sécurité.

Détartrage

- Il est important de détartrer régulièrement l'équipement pour assurer son fonctionnement sécurisé et efficace.
- Les dépôts de tartre non traités empêchent l'élément de conduire efficacement la chaleur et peuvent impacter ses performances.
- Les voyant / touche de détartrage s'allument lorsque l'équipement requiert une procédure de détartrage. Il est impossible de distribuer de l'eau au-dessus de 40 °C avant d'avoir effectué le détartrage. Seule de l'eau froide ou à température ambiante peut être distribuée.
- S'assurer que le réservoir d'eau est vide et que le filtre est retiré avant de lancer la procédure de détartrage.

Procédure de détartrage

1. Retirer le filtre et le réservoir d'eau interne.
2. Remplir le réservoir d'eau avec au moins 2 litres de solution d'acide citrique 1:20 (1 g d'acide citrique pour 20 ml d'eau).
3. Placer un pichet sous la buse de distribution.
4. Enclencher longuement la touche de détartrage pendant 3 secondes (C-1).
5. La touche de détartrage clignotera et l'équipement procédera au détartrage. Cela prend environ 30 minutes. Avertissement: la solution de distribution sera chaude.
6. Lorsque le réservoir d'eau est vide, le remplir avec 2 litres d'eau froide et enclencher à nouveau longuement sur la touche de détartrage.
7. L'équipement procédera à un cycle de nettoyage. Avertissement : la solution de distribution sera chaude.
8. La touche de détartrage s'éteint une fois la procédure terminée.
9. Réinsérer le filtre une fois la procédure de détartrage terminée.

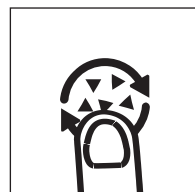



C-1

Remarque:

- Au cours du détartrage, enclencher la touche de distribution pour mettre en pause et enclencher la touche de détartrage ou de distribution pour redémarrer.
- La procédure de détartrage ne peut être stoppée avant sa fin.
- Lorsqu'il est temps de détartrer, il est impossible de distribuer de l'eau au-dessus de 40 °C avant d'avoir effectué le détartrage. Seule de l'eau froide ou à température ambiante peut être distribuée.

Remplacement de la cartouche filtrante

TRemplacer la cartouche filtrante en fonction de l'indicateur de durée de vie du filtre ou du cycle de remplacement suggéré pour assurer les meilleures performances.

- Nettoyer et installer la cartouche filtrante conformément aux instructions du premier nettoyage indiquées ci-dessus.
- Réinitialiser la durée de vie du filtre en enclenchant longuement  et  pendant 3 secondes.

Modèle	Cycle de remplacement suggéré
AWP210/AWP211/AWP212	après 100 litres ou tous les 30 jours, au premier terme échu.

Le voyant de durée de vie du filtre clignote : le filtre arrive en fin de vie.



L'indicateur de durée de vie du filtre s'allume en permanence : le filtre est en fin de vie.

Remarque:

- L'eau est une denrée alimentaire. Nous recommandons d'utiliser l'eau filtrée sous 24 heures. Si l'équipement n'est pas utilisé pendant plus de 72 heures, le remplir deux fois avec de l'eau froide et vider l'eau avant de continuer à l'utiliser normalement.
- Ne pas remplir en excès le réservoir d'eau, ne pas remplir au-dessus du repère « max » pour éviter tout risque de débordement d'eau dans le réservoir d'eau brut.

6. Dépannage

Problème	Causes possibles	Solutions
Le panneau d'affichage ne s'allume pas.	L'équipement est en mode veille.	Enclencher une quelconque touche pour réactiver l'équipement.
	L'équipement n'est pas alimenté.	Brancher la prise d'alimentation et appuyer sur la touche d'alimentation pour l'allumer. En cas d'échec, contacter le service client.
L'équipement ne distribue pas d'eau chaude.	L'équipement n'est pas alimenté.	Brancher la prise d'alimentation et appuyer sur la touche d'alimentation pour l'allumer.
	Il n'y a pas d'eau dans le réservoir d'eau.	Remplir le réservoir d'eau.
	La touche de distribution est verrouillée.	Enclencher la touche du verrou de sécurité pour déverrouiller.
	L'équipement requiert un détartrage.	Détartrer conformément aux instructions du chapitre 5.
Fuite du réservoir d'eau.	Le réservoir d'eau est rempli au-delà du niveau d'eau maximal.	Remplir le réservoir d'eau jusqu'au niveau d'eau maximal. Si la fuite persiste, contacter le service client.
De l'eau s'écoule de la sortie.	Le réservoir d'eau est rempli au-delà du niveau d'eau maximal.	Remplir le réservoir d'eau jusqu'au niveau d'eau maximal.
	Il y a de l'eau condensée sur l'écran après la distribution d'eau chaude.	Essuyer le panneau avec un chiffon sec.

L'équipement ne distribue pas d'eau froide.	L'équipement n'est pas alimenté.	Brancher la prise d'alimentation et appuyer sur la touche d'alimentation pour l'allumer.
	Il n'y a pas d'eau dans le réservoir d'eau.	Remplir le réservoir d'eau.
	Lors de la première utilisation, le réservoir d'eau froide n'est pas encore rempli.	Suivre les instructions relatives au premier nettoyage du chapitre 5.
	Le système de refroidissement est éteint.	Enclencher longuement  et  pendant 3 secondes pour allumer le système de refroidissement. Une fois le système de refroidissement en marche, le son du refroidissement sera perceptible et le voyant de refroidissement s'allumera. En cas d'échec, contacter le service client.
Écoulement d'eau instable.	Du calcaire s'accumule dans l'élément chauffant.	Suivre les instructions relatives au détartrage pour détartrer.
Écoulement d'eau lent.	Du calcaire s'accumule dans l'élément chauffant.	Suivre les instructions relatives au détartrage pour détartrer.
	Il y a de l'air dans la pompe à eau.	Remplir le réservoir d'eau.
Le voyant de pénurie d'eau clignote.	Il n'y a pas d'eau dans le réservoir d'eau.	Remplir le réservoir d'eau.
	Le filtre est bloqué.	Remplacer par une nouvelle cartouche filtrante.
Goût étrange de l'eau.	L'équipement n'est pas soigneusement nettoyé après le détartrage.	Suivre les étapes 6 à 9 du chapitre 5 des instructions de détartrage pour nettoyer l'équipement.
	L'eau filtrée n'est pas utilisée pendant une longue période.	Jeter l'eau résiduelle du réservoir d'eau et remplir avec de l'eau du robinet récente.
	Le filtre est en fin de vie.	Remplacer par une nouvelle cartouche filtrante.
Le verrou de sécurité ne fonctionne pas.	La fonction du verrou de sécurité est désactivée.	Enclencher longuement la touche du verrou de sécurité pendant 10 secondes pour l'allumer.
Le verrou de sécurité et 90 °C clignotent, avec un bourdonnement.	L'élément de chauffage ne se comporte pas normalement.	Couper le courant et attendre 5 minutes. Rebrancher et détartrer conformément aux instructions du chapitre 5. Si cela ne résout pas le problème, contacter le service client.
Le verrou de sécurité et 200/250ml clignotent, avec un bourdonnement.	Le capteur de température d'arrivée d'eau ne se comporte pas normalement.	Contactez le service client.

Le verrou de sécurité clignote, avec un bourdonnement.	Défaillance de l'affichage.	Contacter le service client.
Le verrou de sécurité et 100°C clignotent, avec un bourdonnement.	Surchauffe.	Couper le courant et attendre 5 minutes. Rebrancher et détartrer conformément aux instructions du chapitre 5. Si cela ne résout pas le problème, contacter le service client.

7. Garantie et service

En cas de demande d'informations ou de problèmes, se rendre sur le site Internet de Philips à l'adresse www.philips.com ou contacter le centre d'assistance des consommateurs de son pays. En cas d'inexistence de centre d'assistance des consommateurs dans son pays, s'adresser au revendeur local.

8. Contenu du colis

Distributeur d'eau	x1
Cartouche filtrante	x1
Égouttement	x1
Mode d'emploi	x1
Cordon d'alimentation	x1
Guide de démarrage rapide	x1



Ce symbole sur les produits et les documents d'accompagnement signifie que les produits électriques et électroniques usagés ne doivent pas être mélangés avec les déchets ménagers.

Veuillez déposer ces produits dans les points de collecte désignés où ils seront acceptés

gratuitement aux fins d'élimination ou de traitement, de récupération et de recyclage appropriés.

Certains pays permettent le retour des produits au revendeur local lors de l'achat d'un nouveau produit.

La mise au rebut appropriée de ce produit permettra d'économiser de précieuses ressources et d'éviter tout impact éventuel sur la santé humaine et l'environnement, qui pourrait autrement résulter d'une manipulation inappropriée des déchets. Veuillez contacter votre autorité locale pour de plus amples détails relatifs au point de collecte des déchets le plus proche.

Des sanctions peuvent être applicables en cas d'élimination inappropriée du présent produit conformément à la législation nationale.

Conserver ce manuel d'utilisation pour toute consultation future.

1. Belangrijk

Als u elektrische apparaten gebruikt, moet u de nodige voorzorgsmaatregelen nemen.

Daartoe behoren:

- Houd het netsnoer buiten het bereik van kinderen.
- Het apparaat mag niet gebruikt worden door personen (inclusief kinderen) met verminderde lichamelijke, zintuiglijke of geestelijke vermogens of met een gebrek aan ervaring en kennis, tenzij ze onder toezicht staan of geïnstrueerd zijn.
- Kinderen onder toezicht mogen niet met het apparaat spelen.
- Installeer het apparaat volgens de installatie-aanwijzingen in deze gebruikershandleiding.
- Gebruik het apparaat in een goed geventileerde ruimte. Dit apparaat geeft hete stoom af.
- Zorg ervoor dat het netsnoer niet in contact komt met hete oppervlakken.
- Plaats de behuizing van het apparaat, de stekker of het snoer nooit in water of in andere vloeistoffen. Veeg het apparaat altijd schoon met een vochtige doek.
- Zorg er altijd voor dat u uw handen goed droog zijn, voordat u de schakelaars op het apparaat gebruikt of wijzigt en voordat u de stekker of de contacten ervan aanraakt.
- Zorg ervoor dat u niet de ventilatie aan de zijkanten van het apparaat blokkeert.
- Dit product is alleen bedoeld om leidingwater te filteren. Giet geen water van onbekende kwaliteit in dit product, noch water dat microbiologisch niet in orde is. Gebruik alleen koud water of water van kamertemperatuur. Gebruik het apparaat niet om babyvoeding klaar te maken.
- Gebruik het gefilterde water steeds binnen 24 uur.
- Gebruik het apparaat nooit als het snoer of de stekker beschadigd is of als het apparaat zelf defect is.
- Dit apparaat is ontworpen om water te filteren, te koelen of te verwarmen. Gebruik het apparaat niet om andere vloeistoffen te koelen, omdat het apparaat hierdoor beschadigd raakt en daarmee de garantie ongeldig wordt.
- Maak het apparaat niet schoon met oplosmiddelen of bijtende chemicaliën.
- Gebruik het apparaat niet met een beschadigd snoer of beschadigde stekker of nadat het apparaat foutief heeft gefunctioneerd of hoe dan ook beschadigd is. Als het snoer beschadigd is, moet het door een vakman worden vervangen om ongevallen te voorkomen.

- Vul het apparaat niet met heet water. Het te gebruiken water moet een temperatuur hebben van 5-30°C.
 - Verwijder het filter niet, als het apparaat in werking is.
 - Zorg ervoor dat u de aanwijzingen opvolgt als u het apparaat in gebruik neemt of nadat alle tanks van het apparaat geheel leeggemaakt zijn.
 - Het apparaat is uitsluiten bestemd om in het huishouden of in kleine kantoren te worden gebruikt. Het mag niet worden gebruikt voor commerciële doeleinden.
 - Als het apparaat voor de eerste maal wordt gebruikt, heeft het een paar minuten nodig om de koudwatertank te vullen. Dat betekent dat er geen water uit komt als u water afneemt.
 - Druk, nadat u de stekker in stopcontact gestopt hebt, op de aan/uit-knop om het apparaat en het bedieningspaneel in te schakelen.
 - Dit apparaat is bestemd voor gebruik in huishoudens en in soortgelijke situaties, zoals:
 - personeelskeukens in winkels, kantoren en andere werkomgevingen;
 - door gasten in hotels, motels en andere leefomgevingen;
 - omgevingen van het type "bed and breakfast";
 - boerderijen.
 - in toepassingen die normaliter na gebruik schoongemaakt worden, waarbij het apparaat niet ondergedompeld mag worden.
 - Het apparaat mag tijdens het gebruik niet in een kast worden geplaatst.
 - Kinderen zonder toezicht mogen het apparaat niet schoonmaken of onderhouden.
-
- **Het oppervlak van het verwarmingselement straalt na gebruik restwarmte uit.**
 - **De uitlaat van het apparaat en andere onderdelen kunnen na een cyclus heet zijn.**
 - **Pas op voor de hete stoom als het apparaat water ≥ 40 °C afgeeft.**
 - **WAARSCHUWING: Plaats geen contactdozen met meerdere contacten en geen draagbare stroombronnen aan de achterkant van het apparaat.**

2. Onderdelen en karakteristieken

Dit is een waterafgifteapparaat. Met de instantverwarmingstechnologie levert het binnen enkele seconden heet water van verschillende temperatuur. U kunt het water laten koelen tot 8 °C. Dankzij het Philips Micro X-Clean-filter kunt u thuis altijd genieten van fris water met een pure smaak.

Bedieningspaneel



Aan/uitknop

Druk op om het apparaat in werking te stellen. Houd de knop 3 seconden lang ingedrukt om het apparaat uit te schakelen.



Veiligheidsslot

Als u heet water ≥ 40 °C selecteert, druk dan op ontgrendelen, voordat u op de afgiftekноп drukt. Druk op om het apparaat te vergrendelen.



Afgiftekноп

Druk om de afgifte te starten of te stoppen. Houd de knop 3 seconden lang ingedrukt om continu 1 l water af te geven met de door u geselecteerde temperatuur.

Ontkalkingsindicator/-knop

De knop gaat branden als het apparaat ontkalkt moet worden. Houd de knop 3 seconden lang ingedrukt om het ontkalkingsproces te starten. Druk tijdens het ontkalken op de afgiftekноп om te pauzeren en druk op de ontkalkings- of afgiftekноп om de afgifte opnieuw te starten.



Opmerking: voor een gedetailleerde ontkalkingsprocedure verwijzen wij u naar de aanwijzingen in hoofdstuk 5. Het ontkalkingsproces kan niet gestopt worden, voordat het voltooid is.



Koelindicator

Gaat branden als het water gekoeld wordt en dooft als het water gekoeld is.



Indicatielampje voor te geringe hoeveelheid water

Knippert als er niet genoeg water in de watertank zit. Vul de watertank. Het lampje dooft.



Indicatielampje voor de levensduur van het filter

Knippert: het filter nadert het einde van zijn levensduur.
Brandt constant: het filter bereikt het einde van zijn levensduur.



De watertemperatuur selecteren

Blijf op een van de knoppen drukken om uit de instellingen een keuze te maken.



De hoeveelheid water selecteren

Blijf op een van de knoppen drukken om uit de instellingen een keuze te maken.



Knop voor resetten van de levensduur van het filter

Houd beide knoppen 3 seconden lang ingedrukt om de levensduur van het filter te resetten. Het indicatielampje van de levensduur van het filter dooft.



Schakel het koelsysteem uit

Houd beide knoppen 3 seconden lang ingedrukt om het koelsysteem uit/in te schakelen. Selecteer nadat het koelsysteem uitgeschakeld is, de temperatuur van het koude water om omgevingswater af te geven.

Belangrijkste technische specificaties

Productmodel	ADD5980M
Filtermodel	Micro X-Clean: AWP210 (1-pack) AWP211 (3-pack) AWP212 (6-pack)
Nominale spanning	220-240V~
Nominale frequentie	50-60Hz
Nominaal stroomverbruik	Totaal: 2200W; Verwarming: 2100W; Koeling: 70W
Te gebruiken waterbron	Gemeentelijk leidingwater

3. Installatie

Voordat u het apparaat in gebruik neemt

- Verwijder al het verpakkingsmateriaal.
- Verwijder het tankdeksel en verwijder de binnenste watertank en de watertank. Was de tanks grondig, spoel ze door en droog ze af.
- Maak het apparaat schoon volgens de aanwijzingen in hoofdstuk 5 voor de eerste keer schoonmaken.

WAARSCHUWING: DEMONTEER DIT APPARAAT NIET ZELF DE ELEKTRISCHE ONDERDELEN KOMEN BLOOT TE LIGGEN EN HET GEVAAR VAN ONGEVALLLEN DOOR ELEKTRISCHE SCHOKKEN BESTAAT.

Plaatsing van het apparaat

- Installeer dit apparaat niet op een erg vochtige of warme plaats, en ook niet in de buurt van een warmtebron.
- Plaats het apparaat op een vlak en effen oppervlak.
- Gebruik dit apparaat niet in de buitenlucht. Dit apparaat is alleen geschikt voor gebruik binnenshuis.
- WAARSCHUWING: INSTALLEER DIT APPARAAT NIET IN DIRECT ZONLICHT.
- Zorg ervoor dat de ventilatie aan beide zijden nooit belemmerd wordt.

4. Hoe gebruikt u het

Vul het waterreservoir tot aan het teken "MAX"; het water zal met een vastgestelde snelheid door het filter stromen. Dat kan enige tijd duren door de werking van de filterpatroon.

1. Steek de stekker in het stopcontact. Druk op de aan-knop. De aan-/uit-knop gaat branden en het apparaat is klaar voor gebruik. (A-1)
2. Stel de hoogte van de lekbak in zodat die aan de maat van de mok is aangepast. Er zijn 2 hoogte-instellingen. (A-2)
3. Plaats mok of het glas op lekbak.
4. Selecteer de gewenste temperatuur en de hoeveelheid. (A-3)
5. Druk op de veiligheidsvergrendelingsknop om het apparaat te ontgrendelen (niet van toepassing op gekoeld water). (A-4)
6. Druk op de afgifteknoop om de afgifte te starten. (A-5)

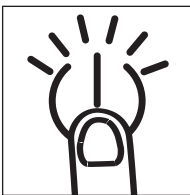

A-1

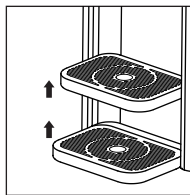

A-2

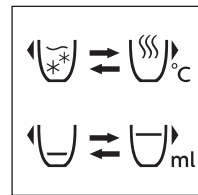

A-3

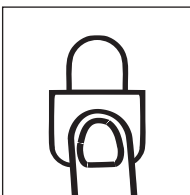

A-4

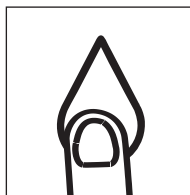

A-5

Opmerking:

- U kunt de cyclus stoppen door tijdens het doseren op een willekeurige knop te drukken. Als de cyclus eenmaal is gestopt, kunt u hem niet weer voortzetten. U moet een nieuwe cyclus starten.
- Het apparaat gaat automatisch in de slaapstand als het binnen 1 minuut niet wordt bediend. Raak een willekeurige knop aan om het apparaat wakker te maken.
- De totale hoeveelheid gefilterd (ongekoeld) water voor dit apparaat is 1,4 l, zolang zowel de binnenste watertank als de watertank zelf gevuld blijven.

5. Clean and maintenance

First time cleaning

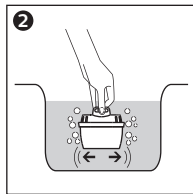
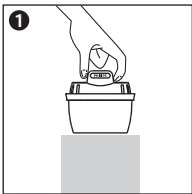

1. Preparing the filter cartridge

- Remove the packaging. It is common that its surface may have some carbon powder, this is normal. These particles are harmless and are washed off during the preparation process.
- Soak the filter cartridge in clean water for 15 minutes. Shake the filter cartridge slightly to wash the carbon powder on the surface.



2. Preparing the appliance

- Remove the inner water tank.
- Ensure the seal ring is installed correctly.
- Press the filter cartridge into the the inner water tank. Ensure it is firmly secure. (B-1)
- Reinsert the inner water tank into the water tank.
- Attach the power cord to the socket at the base of the appliance. (B-2)
- Fill the water tank with 2L of cold tap water and refit the water tank into the appliance.
- Place drip tray and drip tray plate on the front of the appliance. (B-3)
- Place a jug or vessel under the dispense outlet.
- Plug the power cord into the mains socket and turn on.

- Press  to choose cold water. Long press  for 3 seconds. Dispense cold water till the water tank is empty.
- Discard the water dispensed. Your appliance is now ready to use.

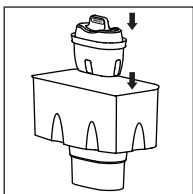

B-1

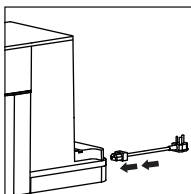

B-2

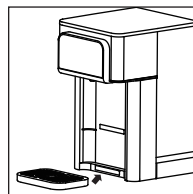

B-3

Het apparaat schoonmaken

ATTENTIE: PLAATS DE BEHUIZING VAN HET APPARAAT, DE STEKKER OF HET NETSNOER NOOIT IN WATER OF IN ANDERE VLOEISTOFFEN/ VEEG HET APPARAAT TELKENS SCHOON MET EEN VOCHTIGE DOEK.

- Schakel het apparaat altijd uit en trek de stekker uit het stopcontact voordat u het apparaat schoonmaakt.
- Was, spoel en droog de binnenste watertank, de watertank zelf en het deksel van de watertank regelmatig, maar in ieder geval telkens als u de filterpatroon vervangt.
- Maak vanwege de hygiëne en de veiligheid de binnenste watertank, de watertank zelf en het tankdeksel altijd schoon als u het apparaat niet gebruikt of langer dan 2 weken hebt opgeborgen.

Ontkalken

- Voor een veilige en efficiënte werking van uw apparaat is het belangrijk om het regelmatig te ontkalken.
- Niet-weggehaalde kalkaanslag verhindert dat het element warmte efficiënt geleidt en dat kan van invloed zijn op de prestaties van het apparaat.
- De ontkalkindicator/-knop gaat branden als het apparaat ontkalkt moet worden. U kunt geen water van meer dan 40 °C afnemen, voordat u het apparaat ontkalkt hebt. Het apparaat kan dan alleen koud water of omgevingswater afgeven.
- Zorg ervoor dat de watertank leeg is en het filter is verwijderd, voordat u het apparaat begint te ontkalken.



C-1

Ontkalkingsprocedure



1. Verwijder het filter en de binnenste watertank.
2. Vul de watertank met ten minste 2 liter citroenzuuroplossing van 1:20 (1 g citroenzuur op 20 ml water).
3. Zet de kan onder het afgiftedeel.
4. Druk lang (3 seconden) op de ontkalkingsknop. (C-1)
5. De ontkalkingsknop knippert en het apparaat voert het ontkalkingsproces uit. Dat duurt ongeveer 30 minuten. Voorzichtig! De afgegeven oplossing is heet.
6. Als de watertank leeg is, vult u hem opnieuw met 2 liter koud water en drukt u opnieuw lang op de ontkalkingsknop.
7. Het apparaat zal een reinigingscyclus uitvoeren. Voorzichtig! De afgegeven oplossing is heet.
8. De knop Ontkalken wordt uitgeschakeld als het proces voltooid is.
9. Plaats het filter terug nadat het ontkalkingsproces is voltooid.

Opmerking:

- Druk tijdens het ontkalken op de afgifteknoop om te pauzeren en druk op de ontkalkings- of afgifteknoop om de afgifte opnieuw te starten.
- The descale process cannot be stopped till it is finished.
- Als het tijd is om te ontkalken, kan het apparaat geen water van meer dan 40°C afgeven. Het apparaat kan dan alleen koud water of omgevingswater afgeven.

Het filterelement vervangen

Vervang de filterpatroon op grond van de filterlevensduurindicator of de voorgestelde vervangingscyclus voor de beste prestaties.

- Maak de filterpatroon volgens de instructies voor eerste reiniging hierboven schoon en plaats hem in het apparaat.
- Reset de levensduur van het filter door lang (3 seconden) op  en  te drukken.

Model	Voorgestelde vervangingscyclus
AWP210/AWP211/AWP212	Na 100 liter of om de 30 dagen, wat het eerst komt.

Indicatielampje voor de filterlevensduur knippert: het filter nadert het einde van zijn levensduur.

De indicator van de levensduur van het filter brandt constant: het filter bereikt het einde van zijn levensduur.

Opmerking:

- Water is een levensmiddel. We bevelen aan om het gefilterde water binnen 1 dag te gebruiken. Vul het apparaat, als het langer dan 72 uur niet wordt gebruikt, tweemaal met koud water en laat het water daarna weglopen voordat u het apparaat normaal gebruikt.
- Doe niet te veel water in de watertank, vul het niet tot boven het merkteken "max". Zo voorkomt u dat de tank voor onbewerkt water overstroomt.

6. Probleemoplossing

Probleem	Mogelijke oorzaken	Oplossingen
Het displaypaneel licht niet op.	Het apparaat staat in de slaapstand.	Raak een willekeurige knop aan om het apparaat wakker te maken.
	Het apparaat is niet aangesloten op het elektriciteitsnet.	Steek de stekker in het stopcontact en druk op de aan-/uit-knop om het apparaat in te schakelen. Neem contact op met de klantenservice als het niet werkt.
Het apparaat geeft geen heet water af.	Het apparaat is niet aangesloten op het elektriciteitsnet.	Steek de stekker in het stopcontact en druk op de aan-/uit-knop om het apparaat in te schakelen.
	Er zit geen water in de watertank.	Vul de watertank.
	De afgifteknoop is vergrendeld.	Druk op de veiligheidsvergrendelingsknop om hem te ontgrendelen.
	Het apparaat moet worden ontkalkt.	Ontkalken volgens de instructie in hoofdstuk 5.
Lekkage van de watertank.	De watertank is boven het maximale niveau gevuld.	Vul het waterreservoir tot het maximale niveau. Neem contact op met de klantenservice als de lekkage voortduurt.
Er druppelt water uit het afgiftedeel.	De watertank is boven het maximale niveau gevuld.	Vul het waterreservoir tot het maximale niveau.
	Er is condens op het display nadat er heet water is afgegeven.	Veeg het paneel af met een droge doek.

Het apparaat geeft geen koud water af.	Het apparaat is niet aangesloten op het elektriciteitsnet.	Steek de stekker in het stopcontact en druk op de aan-/uit-knop om het apparaat in te schakelen.
	Er zit geen water in de watertank.	Vul de watertank.
	Bij het eerste gebruik is de koudwatertank nog niet gevuld.	Volg de reinigingsinstructie in hoofdstuk 5 alvorens u het apparaat in gebruik neemt.
	Het koelsysteem is uitgeschakeld.	Houd  en  3 seconden lang ingedrukt om het koelsysteem in te schakelen. Nadat het koelsysteem is ingeschakeld, hoort u het koelingsgeluid en gaat de indicator van de koeling branden. Neem contact op met de klantenservice als het niet werkt.
Instabiele waterstroom.	Er vormt zich kalkaanslag in het verwarmingselement.	Volg de ontkalkingsinstructie om te ontkalken.
Langzame waterstroom.	Er vormt zich kalkaanslag in het verwarmingselement.	Volg de ontkalkingsinstructie om te ontkalken.
	Er zit lucht in de waterpomp.	Vul de watertank.
Indicatielampje voor te geringe hoeveelheid water.	Er zit geen water in de watertank.	Vul de watertank.
	Het filter is verstopt.	Vervang het door een nieuw filterpatroon.
Vreemde watersmaak.	Het apparaat is na het ontkalken niet goed schoongemaakt.	Zet de stappen 6-9 in hoofdstuk 5 voor de ontkalkingsinstructie om het apparaat schoon te maken.
	Het gefilterde water wordt lange tijd niet gebruikt.	Giet het resterende water in het waterreservoir weg en vul het opnieuw met vers leidingwater.
	Het filter heeft het einde van zijn levensduur bereikt.	Vervang hem door een nieuwe filterpatroon.
Veiligheidsslot werkt niet.	De veiligheidsvergrendelingsfunctie is uitgeschakeld.	Houd de veiligheidsvergrendelingsknop 10 seconden lang ingedrukt om hem in te schakelen.
Veiligheidsslot en knipperende indicator voor 90 °C , met een zoemend geluid.	Het verwarmingselement functioneert niet goed.	Schakel de stroom uit en wacht 5 minuten. Steek de stekker opnieuw in het stopcontact en ontkalk het apparaat volgens de handleiding in hoofdstuk 5. Neem contact op met de klantenservice als het probleem nu niet opgelost is.

Veiligheidsslot en knipperend indicatielampje voor 200 °C , met een zoemend geluid.	De temperatuursensor van het inlaatwater is abnormaal.	Neem contact op met de klantenservice.
Veiligheidsslot en knipperend indicatielampje voor 90 °C , met een zoemend geluid.	Het display is defect.	Neem contact op met de klantenservice.
Veiligheidsslot en knipperend indicatielampje voor 100 °C , met een zoemend geluid.	Oververhitting.	Schakel de stroom uit en wacht 5 minuten. Steek de stekker opnieuw in het stopcontact en ontkalk het apparaat volgens de handleiding in hoofdstuk 5. Neem contact op met de klantenservice als het probleem nu niet opgelost is.

7. Garantie en service

Als u informatie wenst heeft of als u problemen ondervindt, bezoek dan de Philips-website op www.philips.com of neem contact op met het consumentenzorgcentrum in uw land. Als er in uw land geen centrum voor consumentenonderhoud is, ga dan naar de verkoper bij u in de buurt.

8. Paklijst

Waterafgifteapparaat	x1
Filterpatroon	x1
Lekbakje	x1
Gebruikershandleiding	x1
Netsnoer	x1
Snelstartgids	x1



Dit symbool op de producten en op de begeleidende documenten betekent dat gebruikte elektrische en elektronische producten niet met het gewone huisvuil mogen worden gemengd. Breng deze producten voor de juiste verwijdering of behandeling, terugwinning en recycling naar aangewezen inzamelpunten waar ze gratis worden geaccepteerd. In sommige landen

kunt u uw producten bij aankoop van een nieuw product bij uw plaatselijke winkelier retourneren.

Door dit product op de juiste manier te verwijderen, kunt u waardevolle hulpbronnen besparen en mogelijke effecten op de menselijke gezondheid en het milieu voorkomen, die anders zouden kunnen ontstaan door onjuiste afvalverwerking. Neem contact op met de lokale instanties voor meer informatie over het dichtstbijzijnde inzamelpunt voor AEEA.

Afhankelijk van de nationale wetgeving kunnen er sancties van toepassing zijn op de onjuiste verwijdering van dit product.

Bewaar deze gebruikershandleiding voor toekomstig gebruik.



Register your product and learn more in the website link below:

www.philips.com/water

Specifications are subject to change without notice

© 2021 AquaShield

All rights reserved.

The Philips trademark and the Philips Shield Emblem are registered trademarks of Koninklijke Philips N.V. used under license.

This product has been manufactured by and is sold under the responsibility of Hong Kong AquaShield Health Technology Company Limited and Hong Kong AquaShield Health Technology Company Limited is the warrantor in relation to this product.

Rev A MAR 21

